

# Anthroposophie

SCHWEIZ

SUISSE

SVIZZERA

SVIZRA

X – 2017 MITTEILUNGEN AUS DEM ANTHROPOSOPHISCHEN LEBEN NOUVELLES DE LA VIE ANTHROPOSOPHIQUE NOTIZIARIO DELLA VITA ANTROPOSOFICA

Cet article alliant tripartition et quadripartition paraîtra en deux parties, en octobre et novembre. Sa lecture nous plonge dans la géométrie si chère au cœur du jeune Rudolf Steiner et nous permet d'exercer nos forces imaginatives en ce temps de la Saint Michel.

## *Les métamorphoses corps-âme-esprit et leurs images dans le triangle*

### *Liens entre tripartition et quadripartition de l'être humain*

La constitution de l'être humain est basée sur la notion de corps-âme-esprit. Nous savons qu'au cours du temps, s'opère une métamorphose du corps à l'âme, puis de l'âme à l'esprit. Elle se manifeste aussi bien dans l'évolution de l'humanité que dans le cours d'une biographie. Dans ce dernier cas, la connaissance de cette double métamorphose est très utile, tant pour la connaissance de soi que pour celle de notre entourage, surtout lorsque l'on s'occupe d'éducation ou de thérapie.

Michel Laloux

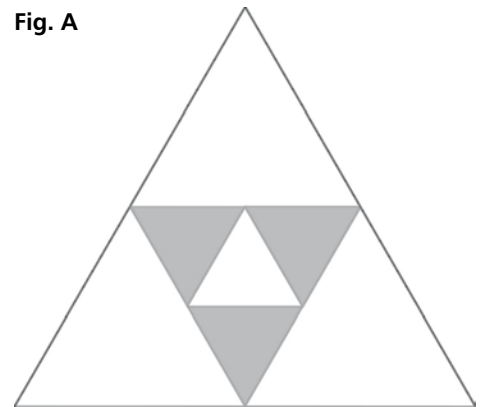
À de nombreux endroits, Rudolf Steiner donne des indications pour que nous développions les forces imaginatives qui nous permettent de rendre vivante la perception de ces phénomènes, en particulier à partir de 1916, lorsque l'immense concept de tripartition s'est totalement incarné en son esprit. Dans les derniers mois de l'année 1920, il va développer de nouveaux aspects de la transformation de ce qui agit dans le corps, au cours des premières années de l'enfance, pour apparaître sur le plan de l'âme. Cette approche s'accompagne d'une donnée surprenante, à première vue: les forces plastiques qui agissent alors sont de nature mathématique<sup>1</sup>. Dans ce qui suit nous verrons comment le dessin du triangle peut nous aider à développer les forces d'imagination nécessaires pour s'approcher de ce phénomène. Nous verrons comment la

figure A illustre cette métamorphose. Saisir le passage du grand triangle au triangle médian, en gris, nécessite de mettre en œuvre les forces qui opèrent la métamorphose du corps à l'âme. De même, le passage du triangle médian au petit triangle éveille en nous des forces d'intériorisation plus grandes car elles correspondent au passage de l'âme à l'esprit. Le chemin que nous allons suivre nous montrera également le lien qui existe entre la tripartition (les trois facultés de l'âme) et ce que l'on appelle la quadripartition (les quatre corps), notions qui jouent un grand rôle en médecine et en pédagogie.

La métamorphose corps-âme-esprit trouve son reflet dans le triangle lorsqu'on se penche sur ce que l'on appelle les droites remarquables. On a alors la possibilité de faire naître une image méditative qui peut soutenir fortement la vie intérieure.

Cet article décrit comment je suis parvenu à résoudre cette énigme, après de nombreuses années de recherches. Que ceux qui ont peu de connaissances en géométrie n'ar-

Fig. A



rêtent pas leur lecture. Les éléments nécessaires seront donnés au fur et à mesure. Et ceux qui ont développé, à l'école, une aversion pour cette discipline trouveront, peut-être une occasion de se réconcilier avec elle, surtout s'ils reproduisent eux-mêmes les dessins qui sont présentés. Car c'est en dessinant et en redessinant ces formes, si possible à main levée, que l'on revivifie leur contenu universel et que l'on peut alors le faire sien. C'est également par la répétition que l'on parvient à se repérer au milieu de la multiplicité des lignes. Un peu comme dans une ville dont on peut s'en représenter le plan après l'avoir parcourue en tous sens.

Chaque triangle comporte quatre familles de droites qui se rencontrent chacune dans un point. On les appelle médiatrices (fig. 1), hauteurs (fig. 2),

<sup>1</sup> Voir, en particulier: Rudolf Steiner, Les limites de la connaissance, Conférence 5 du 29.09.1920, Éditions Novalis.

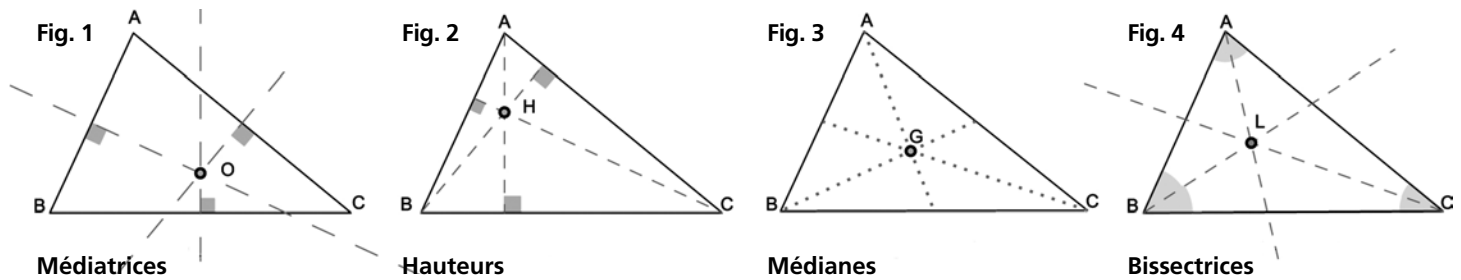
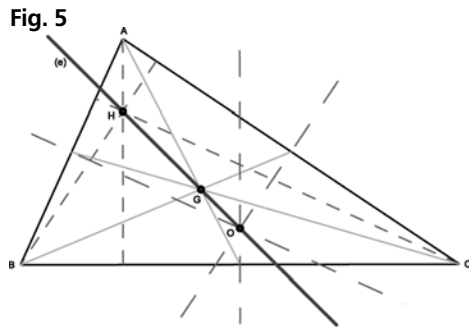


Fig. 8

médianes (fig. 3) et bissectrices (fig. 4). La note 2 explique ces termes<sup>2</sup>.



**La droite (e) passe par les points de rencontre des hauteurs H, des médianes G et des médiatrices O.**

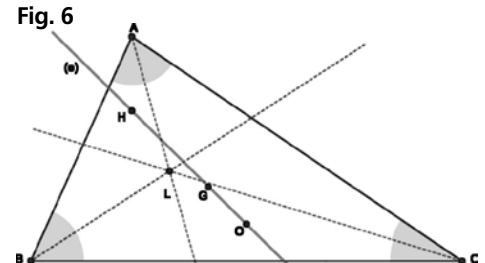
1. La première chose remarquable dans ces familles de droites est qu'elles se rencontrent chacune dans un point, quel que soit le triangle: les médiatrices, en O; les hauteurs en H; les médianes en G; les bissectrices en L. Chaque triangle possède donc quatre «centres». Première énigme! A ce stade, nous pouvons déjà nous

imprégner de la dynamique des lignes et des formes. Dans chaque cas, nous observons une concentration de trois droites en un point, lequel est en relation avec le déploiement, dans l'espace de la feuille, des trois droites formant le triangle.

2. Deuxième élément remarquable: les centres O, G et H sont alignés (fig. 5). Il existe donc une droite (e) qui passe par ces trois points. De plus, la distance GO est la moitié de GH. Quel que soit le triangle! Deuxième énigme!

3. Et la troisième: la quatrième famille de droites (bissectrices) semble être à part. Le centre L n'est pas sur la droite (e) (fig. 6). Apparemment, il n'a aucune relation avec les centres O, G et H. Pourquoi?

2. Médiatrice: droite perpendiculaire à un côté du triangle et passant par le milieu de ce côté. Hauteur: droite passant par un sommet du triangle et perpendiculaire au côté opposé. Médiante: segment joignant un sommet du triangle au milieu du côté opposé. Bissectrice: droite partageant un angle du triangle en deux angles égaux.



**La droite (e) ne passe pas par L (seules les bissectrices apparaissent, les autres familles de droites ont été masquées).**

4. Notons que les trois premières familles (médiatrices, hauteurs et médianes) sont construites par rapport aux côtés ou aux sommets du triangle (on est donc sur son pourtour). La bissectrice est dans une autre dynamique, puisqu'elle a affaire avec l'angle, un élément plus intérieur au triangle.

5. Cette polarité intérieur/ extérieur se manifeste aussi dans le fait que l'on parle de bissectrice intérieure (d1) et extérieure (d2) d'un angle (fig. 7). Il est à remarquer que ces bissectrices (d1) et (d2) sont perpendiculaires ou,

«Schweizer Mitteilungen», X 2017  
 Publikationsorgan der Anthroposophischen Gesellschaft in der Schweiz.  
 Unabhängige Beilage zur Wochenschrift «Das Goetheanum», 40/41, 30. September 2017.  
**Redaktionsschluss für November: 11.10.2017**  
 Redaktion: Konstanze Brefin Alt, Thiersteinallee 66, 4055 Basel, Fon 061 331 12 48, Fax 061 335 85 46, info[at]textmanufaktur.ch.  
**Délai de rédaction pour novembre: 11-10-2017**  
 Rédaction francophone: Catherine Poncey, 63 rte de la Tsarère, 1669 Les Sciernes-d'Albeuve, c.poncey[at]bluewin.ch.

Die in den Beiträgen geäußerten Meinungen müssen sich nicht decken mit jenen der Redaktion; jeder Autor zeichnet für seinen Artikel selbst verantwortlich. Die Rechte bleiben bei den Autoren. – Die im Zweigprogramm und in den «Hinweisen» angekündigten Anlässe beruhen auf den Angaben der Veranstalter.

Einzelabonnemnt: Sekretariat der Anthroposophischen Gesellschaft in der Schweiz, Oberer Zielweg 60, 4145 Dornach, 061 706 84 40, Fax 061 706 84 41, info[at]anthroposophie.ch.

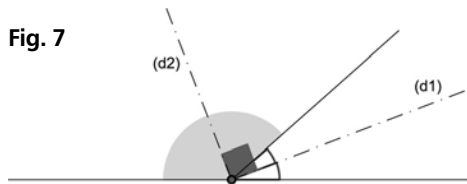
Auflage (Stand Oktober 2017): 2500 Exemplare.  
 Druck: Birkhäuser+GBC, Reinach/BL.

Weitere Informationen unter:  
[www.anthroposophie.ch/index.php?id=2985](http://www.anthroposophie.ch/index.php?id=2985)

**Inhalt / Table / Indice**

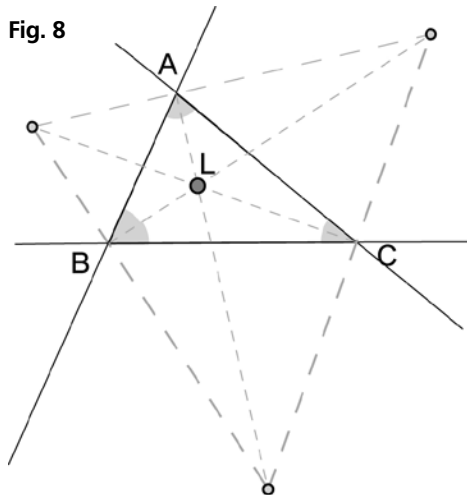
<i>Michel Laloux: Les métamorphoses corps-âme-esprit et leurs images dans le triangle. Liens entre tripartition et quadripartition de l'être humain</i>	1
<i>Falk Feind: Das Geheimnis des gemischten Königs in Goethes «Märchen»</i>	5
<i>Fionn Meier: Assoziative Preisgestaltung. Zu einer Veranstaltung über den richtigen Preis am 8. Juli 2017 in Hombrechtikon</i>	8
<i>Aus der anthroposophischen Arbeit in der Schweiz / Du travail anthroposophique en Suisse</i>	9–14
<i>Nachrichten / Informations</i>	14–16
<i>Atmosphärisches zur Zeitlage von Marcus Schneider</i>	16

si l'on préfère: elles forment un angle droit. Cette propriété nous servira ultérieurement.



**Bissectrice intérieure et extérieure.**

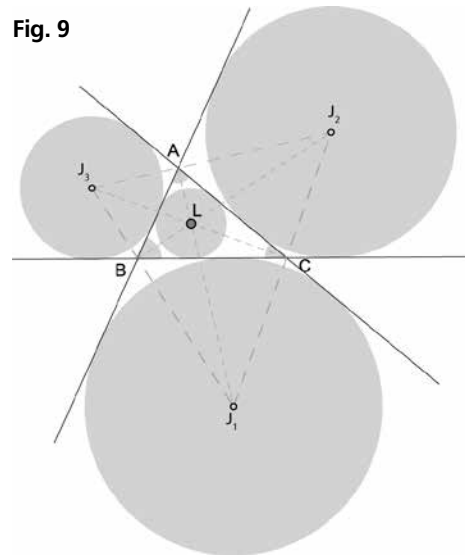
6. La figure 8 nous montre les bissectrices intérieures et extérieures de chaque angle du triangle ABC (droites en pointillé). Nous voyons apparaître trois nouveaux centres,  $J_1, J_2$  et  $J_3$ , là où se rencontrent, deux à deux, les trois bissectrices extérieures des angles du triangle. Observons que chaque bissectrice intérieure passe par l'un des points  $J_1$  ou  $J_2$  ou bien  $J_3$ . Là encore, trois droites concourent chaque fois dans un point.



7. La propriété la plus «spectaculaire» se révèle lorsque l'on trace ce que l'on appelle les cercles inscrits et exinscrits (fig. 9). Pour ce faire, on pointe le compas en L (point de rencontre des bissectrices intérieures). L'ouverture du compas doit correspondre à la distance la plus courte entre L et l'un des côtés du triangle. Le cercle que l'on trace alors va toucher les trois côtés. On dit qu'il est tangent à chacun d'eux. On l'appelle le cercle inscrit au triangle. De la même façon, nous traçons un cercle de centre  $J_1$  et tangent aux trois côtés du triangle (deux côtés ont été prolongés). Ce cercle est appelé exinscrit. En renouvelant l'opération en  $J_2$  et  $J_3$ , nous obtenons le triangle ABC avec quatre cercles tangents. L'un

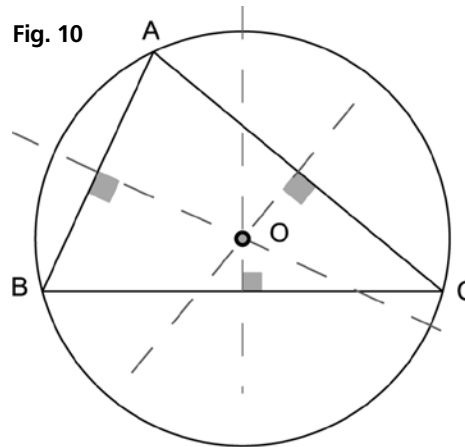
est intérieur, les trois autres extérieurs (Fig. 9). Cette figure est déjà très évocatrice. Nous comprendrons bientôt le sens qu'elle a pour l'être humain.

**Fig. 9**



8. À partir des médiatrices, il est également possible de tracer un cercle. Pointons le compas en O et ouvrons-le jusqu'à toucher l'un des sommets du triangle. Notre compas peut alors faire un cercle qui passe par les deux autres sommets. On l'appelle le cercle circonscrit au triangle (fig. 10). Sa qualité est bien différente de celles que nous venons de voir précédemment. Il n'y a pas là de polarité intérieur/ extérieur. Le cercle circonscrit tient le triangle. Il l'englobe et le maintient en un tout. Nous nous approchons peu à peu du cœur du mystère.

**Fig. 10**

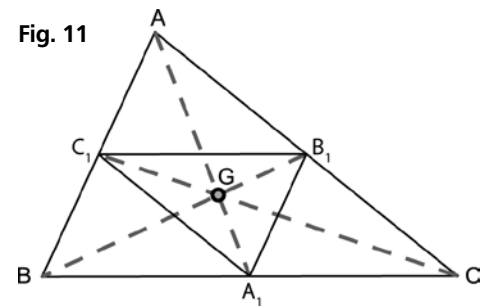


**Cercle circonscrit.**

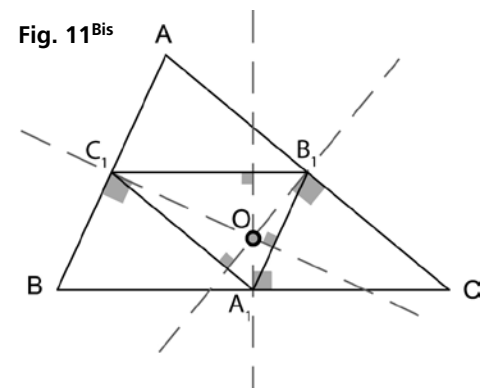
9. Les médianes ont aussi une propriété remarquable. Le centre G partage chacune en deux parties dont l'une est la moitié de l'autre (sur la fig. 11,

$GA_1 = \frac{1}{2} GA$ ). G agit donc comme une sorte de centre de symétrie, mais qui, au lieu de conserver la distance, la divise par deux. En géométrie, on appelle cette transformation une homothétie. À partir du centre G, A est transformé en  $A_1$ , B en  $B_1$  et C en  $C_1$ . En reliant les trois points, nous obtenons le triangle  $A_1 B_1 C_1$  qui est semblable à ABC, mais inversé. Ses côtés sont deux fois plus petits. Nous voyons ainsi apparaître un triangle intérieur qui est en sens inverse du grand triangle. Ceci va aussi nous conduire sur la piste. Et ce, d'autant plus que nous ajouterons l'observation suivante: les médiatrices du triangle ABC (qui se rencontrent en O) jouent le rôle de hauteurs pour le triangle  $A_1 B_1 C_1$  (Fig. 11<sup>Bis</sup>).

**Fig. 11**

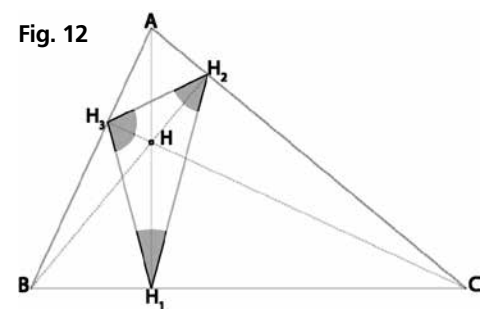


**Fig. 11<sup>Bis</sup>**



**Les médiatrices du triangle A B C sont aussi hauteurs de  $A_1 B_1 C_1$ .**

**Fig. 12**



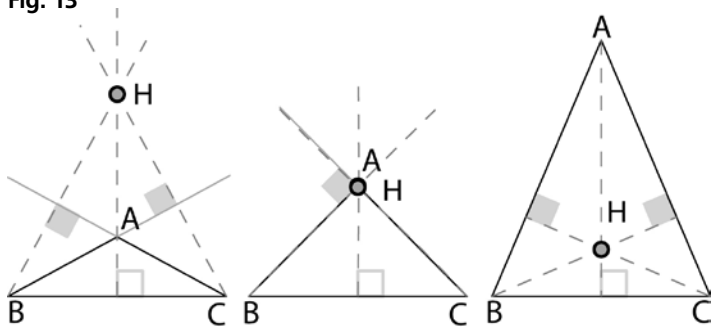
10. Avec ce qui précède, l'on pourrait s'attendre à ce que les hauteurs, comme les autres familles de droites, fassent apparaître une figure particu-

lière, elles aussi. C'est effectivement le cas. Mais celle-ci ne se trouve pas dans les livres de géométrie. Il m'a fallu des années pour la découvrir. C'est elle qui donne le lien entre les quatre familles de droites. Sur la figure 12, traçons le triangle  $H_1 H_2 H_3$  formé par les pieds des hauteurs. Celles-ci sont les bissectrices intérieures des angles de ce triangle (les côtés du triangle ABC sont alors les bissectrices extérieures des angles du triangle  $H_1 H_2 H_3$ )<sup>5</sup>.

11. Nous avons, en quelque sorte, planté le décor et nous avons les bases nécessaires pour trouver le lien avec les constituants de l'être humain, en particulier le corps astral et ses métamorphoses.

12. La figure 13 nous montre trois triangles isocèles, avec leurs trois hauteurs. Le premier triangle est assez plat. Le point H situé à la rencontre des hauteurs (orthocentre) lui est extérieur. Le deuxième triangle est rectangle en A. Deux des hauteurs sont alors confondues avec les côtés du triangle. H se trouve donc confondu avec A. Le troisième triangle isocèle s'élançait vers le haut et le point H se trouve à l'intérieur du triangle A B C.

Fig. 13



13. Imaginons que le point H passe par toutes les positions le long de la hauteur AH. Nous le voyons alors partir de très loin vers le haut (le triangle ABC serait alors presque plat). Puis il s'approche du point A, jusqu'à se confondre avec lui (A B C est alors un triangle rectangle). En continuant sa descente, il franchit la limite et pénètre à l'intérieur du triangle, jusqu'à se rapprocher de la base B C (lorsque le sommet A s'éloigne à l'infini).

14. Rudolf Steiner recommandait aux professeurs de chercher, pour chaque matière, le lien avec l'être humain. Autrement dit, il suggérait que, derrière chaque chose, se trouvait une Imagination (au sens où lui-même employait ce terme). Lorsque je faisais de la géométrie avec les élèves de la 6ème classe dont j'avais la responsabilité, je me suis notamment demandé quelle image sous-tendaient ces quatre familles de droites remarquables dans le triangle.

15. Dans le cas des hauteurs, ce fut la transformation décrite aux § 12 et 13 qui me mit sur la voie. J'y vis un lien avec le règne animal. Nous avons là une image des trois familles archétypales dont les représentants sont l'aigle, le lion et le taureau. Le corps astral de l'aigle se situe en grande partie à l'extérieur de son corps physique, dans l'air et la lumière environnants. Celui des ruminants se trouve principalement à l'intérieur, investi dans la transformation et l'élaboration des substances matérielles. Le corps astral du lion est dans la même situation par rapport au corps physique que le sont les hauteurs du triangle rectangle. Elles sont à une frontière entre l'extérieur et l'intérieur.

Chez le lion, l'activité principale du corps astral réside dans le passage de l'extérieur vers l'intérieur (et inversement) que permet le système rythmique. Il va de soi que ce qui est décrit ici concerne les recherches que peut faire un professeur. Il n'est pas question de présenter les choses aux élèves, de cette façon. Mais une telle recherche peut inspirer l'enseignant et l'aider à faire ressentir à l'élève la façon différenciée dont vit chaque espèce animale et en quoi ce mode de vie est le reflet d'une sensibilité différente.

16. Pour parvenir à une telle image, «il faut avoir ressenti une fois ce qui peut vous porter d'une appréhension

abstraite des formes géométriques à l'admiration que l'on éprouve pour l'harmonie intérieure qui réside dans cette mathématique. (...) À l'expérience intérieure mathématique, qui reste d'ordinaire purement intellectuelle, qui n'intéresse, pour prendre une image, que notre tête, vient se mêler quelque chose qui fait appel à l'être humain tout entier et n'est au fond (...) rien d'autre qu'une façon d'éprouver cette réalité: ce dont tu as ici comme la vision sous forme d'harmonies mathématiques, avec laquelle tu tisses la trame des phénomènes de l'univers, n'est au fond rien d'autre que ce qui t'a toi-même tissé pendant les premiers temps de ton évolution d'enfant ici sur terre»<sup>4</sup>.

17. Celui qui a la charge de s'occuper d'autrui, qu'il soit pédagogue, médecin ou thérapeute, trouvera dans cette image de la variation des hauteurs une aide très concrète pour conduire ses observations et les rassembler dans une activité pensante qui saisit où se situe le corps astral d'un enfant ou d'un adulte. Le lien avec les autres corps est-il trop lâche? Le corps astral est-il trop absorbé par le corps éthérique ou le corps physique? S'il met cette figure en mouvement comme il est décrit au § 13, il y verra une porte d'entrée vers le processus d'incarnation tel que Rudolf Steiner l'a décrit dans la première conférence du cours Nature Humaine.

18. Sur la base de ce premier résultat, il était tentant de se dire que les quatre familles de droites représentaient les quatre corps. Après m'y être essayé de plusieurs façons, je me rendis compte que l'intellect me tendait un piège. Ce n'était pas par les combinaisons d'une intelligence de surface que le problème pouvait être résolu. Il m'a donc fallu le porter intérieurement et y revenir de temps en temps, pendant de nombreuses années.

5. Nous pourrions formuler cette loi de la façon suivante: «Les hauteurs d'un triangle sont les bissectrices intérieures du triangle formé par les pieds de ces hauteurs. Les côtés du triangle initial en sont les bissectrices extérieures». La démonstration se trouve à l'adresse: <https://goo.gl/dJqsGV>.

4. Cf. note 1, p. 64 et 65.



Zu Michaeli hat uns Falk Feind den nachfolgenden Text geschickt. Während der Fertigstellung dieser Ausgabe ist Falk Feind am 11. September 2017 76-jährig völlig unerwartet im Schlaf über die Brücke in die geistige Welt gegangen.

Der Text beruht auf einem Vortrag im Rahmen eines Seminars in Budapest an Ostern 2017. Seit 2013 begleitete Falk Feind diese Arbeit am Dreigliederungsimpuls, die im ungarischen Gödöllő, der Stadt mit dem wunderbaren Schloss, startete. KBA

## *Das Geheimnis des gemischten Königs in Goethes «Märchen»*

*Falk Feind (12. Juli 1941 – 11. September 2017)*

### **Vorbemerkung**

Seit einigen Jahren war mir ein Rätsel, warum die Überreste des gemischten Königs auf seinem Thron im Tempel unter einer prächtigen Decke aufbewahrt worden sind. Was kann das für eine Bedeutung haben? Eine Bemerkung Judith von Halles, dass wir, wenn wir mit der sozialen Dreigliederung weiterkommen wollen, über den gemischten König nachdenken sollten, ist der Anlass dieser Betrachtung. Die folgenden Gedanken stellten sich bei der Vorbereitung eines Seminars in der Osterzeit 2017 über die Praxis der sozialen Dreigliederung ein. Diese wollten weiterentwickelt werden. Im Sommer 1917 war die Idee der sozialen Dreigliederung von Rudolf Steiner fertig konzipiert. 1919, zwei Jahre später, stellte Rudolf Steiner seine Erkenntnisse in «Die Kernpunkte der sozialen Frage» der Öffentlichkeit vor. Wollen wir der Idee von der Dreigliederung des sozialen Organismus nach 100 Jahren einen neuen Impuls verleihen, damit sie von der Welt als Lösung der immer bedrohlicher werdenden sozialen Frage wahrgenommen werden kann, dann müssen wir heute beginnen!

### **Der Schluss des Märchens**

Während die drei Könige: der goldene, der silberne und der eherner König, gegen Ende des Märchens sich von ihren Thronen erheben und ihre neue Herrschaft antreten, sackt der gemischte König auf seinem Thron unförmig in sich zusammen. Denn die Irrlichter haben mit ihren spitzen Zungen das Gold der lichten Weisheit bis in die «zartesten Äderchen» aus ihm herausgeleckt und damit eine Materie ohne göttliche Weisheit zurückgelassen. Als das Volk in den Tempel eingelassen wird, betrachtet es die drei aufrecht stehenden Könige mit Staunen und Ehrfurcht. Dann nähert es sich dem vierten Thron und will wissen, was sich unter dem Teppich verbirgt. «... wohlmeinende Bescheidenheit hatte eine prächtige Decke über den zusammengesunkenen König hingebreitet, die kein Auge zu durchdringen vermag und keine Hand wagen darf wegzuheben.»<sup>1</sup> Dann endet das Märchen damit, dass die Irrlichter das aufgeleckte Gold, die Weisheit des gemischten Königs, in der Gestalt von Goldstücken über der Menschenmenge ausschütteln, um es auf diese Weise wieder unter die Menschen zu bringen.

Was deutet Goethe mit diesem Bild an? Ich habe länger darüber nachgedacht und bitte Sie, meine Ausführungen nicht als eine feste Vorstellung zu betrachten, sondern die folgenden Gedanken innerlich zu bewegen. Nehmen Sie einmal an, dass es sich bei den Überresten des Einheitsstaates nicht nur um unbrauchbare Relikte handelt, die man eigentlich aus dem Tempel schaffen sollte, sondern, im Gegenteil, wenn diese durch einen kostbaren Teppich vor dem menschlichen Auge verborgenen und vor dem Zugriff der menschlichen Hand geschützten Überreste im Tempel aufbewahrt werden müssen – so schrecklich wie sie auch sind! Könnte dieses Verborgene als Keim wichtig für die weitere Entwicklung der Menschheit sein? Wenn dem so ist und die Überreste in der vierten Nische auf dem frei gewordenen Thron aufbewahrt werden, dann enthalten sie vermutlich ein Geheimnis, dessen Offenbarung einer späteren Epoche vorbehalten bliebe.

Zu diesem letzten Rätsel des Märchens fielen mir die Worte des Erdgeistes in Goethes Faust I ein:

*In Lebensfluten, im Tatensturm  
Wall' ich auf und ab,  
Webe hin und her!  
Geburt und Grab,  
Ein ewiges Meer,  
Ein wechselnd Weben,  
Ein glühend Leben,*



**Hermann Linde (1863–1963): Der unterirdische Tempel**  
Gemischter König: stehend, sich abstützend (l.). Die anderen sitzen noch.  
Silberner König: gegenüber (r.), mit dem Gesicht des Menschheitsrepräsentanten.  
Eherner König: mit Keule als Rückenfigur.  
Goldener König: mit waagrechttem Schwert.

<sup>1</sup> Johann Wolfgang v. Goethe, Das Märchen, 15. Auflage S. 65 ff., Stuttgart 2011.

*So schaff' ich am sausenden Webstuhl der Zeit  
Und wirke der Gottheit lebendiges Kleid.<sup>2</sup>*

Der herbeibeschworene Erdgeist antwortet mit diesen Worten auf Fausts Meditation und stellt sich als ein Webermeister vor, der das Kleid Gottes, den sogenannten Sinnesteppeich, webt. In diesem Moment ist Faust hellseht. Hinter dem farbigen Material kann Faust das Wesen der Gottheit wahrnehmen. Mit seinen Sinnesorganen hätte er jedoch nur das Kleid, die materielle Hülle wahrnehmen können. Hätte er versucht, die lebendige Gottheit mit seinen materiellen Augen zu schauen, würde er nur in ein finsternes Nichts geblickt haben.

### **Der Schwellenübertritt des Johannes Thomasius**

Den zusammengesetzten König konnten wir in den vergangenen Referaten unter anderem als den «Einheitsstaat» identifizieren, der heute das Geistesleben und das Rechtsleben unterjocht und damit unseren sozialen Organismus zunehmend mit dem Geist negierenden Materialismus verdirbt und vergiftet. Heute – im Michael-Zeitalter – dürfen wir es wagen, die prächtige Verhüllung zu entfernen, um das Schreckliche anzuschauen. Wir blicken dann in den finsternen Abgrund unserer eigenen Seele, der uns zu verschlingen droht. Das Böse und seine Dämonen haben sich in der lichtlosen Substanz dieser Materie angesiedelt und wollen unser unvollkommenes menschliches Ich in ihren Bann ziehen, damit es sich nicht im Sinn der göttlich-geistigen Mächte zum höheren Ich entwickeln kann. Die Schwelle, die von Goethe mit dem Bild des grossen Flusses charakterisiert wird, beschreibt Rudolf Steiner in dem Drama «Die Pforte der Einweihung» als freie Natur, die in der Seele des Johannes zu denken ist. Die Schwelle ist nun konkret ein finsterner Abgrund in der Seele des Johannes selbst. Im 2. Bild spricht Johannes die Worte:

*Es webt um mich das Dunkel,  
Es gähnt um mich die Finsternis;  
Es tönt aus Weltendunkel,  
Es klingt aus Seelenfinsternis:  
O Mensch, erkenne dich! (Stimme aus Quellen und Felsen)  
(...)  
Da, aus dem finstern Abgrund, –  
Welch Wesen glotzt mich an?  
Ich fühle Fesseln,  
Die mich an Dich gefesselt halten.  
(...)  
Wer bist du schauervolles Wesen?  
O Mensch, erkenne dich! (Stimme aus Quellen und Felsen)  
O, ich erkenne dich.  
Ich bin es selbst.<sup>3</sup>*

Sein niederes Selbst – «der kleine Hüter der Schwelle» – hat sich ihm gegenübergestellt.

Johannes kann den Anblick des Bösen jedoch aushalten. Er schaut seinen Doppelgänger als Folge seiner vergangenen Inkarnationen in seiner Seele an und erkennt, dass dieser zu ihm gehört. Er besteht damit diese Prüfung und muss im Verlauf der Mysteriendramen weitere Schicksalsschläge und Irrwege hinnehmen und überwinden, um sein künftiges höheres Selbst zu erkennen, für das der grosse Hüter der Schwelle als ein Wahrbild steht. Ich bin mir sicher, dass Goethe von den entfesselten Seelenkräften

Denken Fühlen und Wollen, die chaotisch gegeneinanderwirken, wenn sie vom physischen Leib getrennt sind, gewusst hat. Sonst hätte er das Märchen und den Faust nicht dichten können. Am Schluss des Märchens deckt Goethe gleichsam den Abgrund, der sich beim Schwellenübertritt für die menschliche Seele öffnet, mit dem farbigen Sinnes-teppich zu, weil das noch zu schwach entwickelte Ich den Blick auf seine eigenen entfesselten Seelenkräfte – den eigenen bösen Doppelgänger bildend – nicht ertragen kann.

### **Das Zeitalter Michaels**

Nachdem der Erzengel Michael die ahrimanischen Geister in einem rund 40-jährigen Kampf vom Himmel auf die Erde gestürzt hat, wird er ab Herbst 1879 Regent eines neuen Zeitalters – des Michael-Zeitalters –, welches bis etwa 2400 dauern wird. Michael ist der Nachfolger des Erzengels Gabriel, welcher der regierende Zeitgeist von 1510 bis 1879 war. Michael verwaltet die kosmische Intelligenz und bringt diese göttliche Weisheit zu den Erdenmenschen, damit diese nicht den ahrimanischen Dämonen in die Klauen fallen. Es obliegt nun der Menschheit, in der richtigen Weise mit den Offenbarungen der Geistwelt umzugehen. Michael hat die Tore zur geistigen Welt geöffnet, die unter Gabriels Herrschaft verschlossen waren, und damit jedem Menschen die Möglichkeit gegeben, das Böse zu erkennen und Michael im geistigen Kampf gegen das Böse zu unterstützen. Daher kann heute unter gewissen Voraussetzungen jeder Mensch Geistesforscher werden und einen Schulungsweg gehen, der ihm das Wahrnehmen und das Erkennen der geistigen Welten jenseits der Schwelle ermöglicht. Das okkulte Wissen wurde vor der Michael-Regentschaft streng geheim gehalten und in den Mysterienschulen nur ausgewählten Schülern gelehrt.<sup>4</sup>

Rudolf Steiner hat mit der Begründung der Anthroposophie dieses geheime Wissen in seinen Büchern und Vorträgen für die ganze Menschheit offengelegt. Was im Himmel veranlagt wurde, hat Rudolf Steiner durch sein Wirken auf der Erde verbreitet und stellt uns Menschen im Zeitalter Michaels vor die Aufgabe, das in uns angelegte höhere Ich zu erkennen und zu entwickeln und es auf diese Weise Schritt für Schritt mit dem Christus-Ich – dem Welten-Ich – zu verschmelzen. Der regierende Erzengel Michael mit seinen Heerscharen hilft uns bei dieser Aufgabe, die für uns Menschen aber nur in völliger Freiheit und grenzenloser Liebe zu Christus frei erfüllt werden kann. Durch den Tod und die Auferstehung des Christus auf Golgatha wurden Mensch und Erde von Dekadenz und Tod erlöst. Die christlichen Ätherkräfte durchströmen uns seitdem und schenken uns neues Leben. Seit Golgatha wird die Erde auch zum Leib des auferstandenen Christus. Wir Menschen können seither Mitgestalter des göttlichen Weltenplanes werden.

### **Der Schulungsweg der Anthroposophie**

Rudolf Steiner äussert sich in vielen Vorträgen und Schriften zum Schulungsweg des modernen Menschen. Die grundlegende Schrift ist das Buch «Wie erlangt man Erkenntnisse der höheren Welten?». Aus der Vorrede zur dritten Auflage möchte ich folgende Worte zitieren: «Zunächst soll denjenigen Personen etwas gegeben werden, welche sich hingezogen fühlen zu den Ergebnissen der Geistesforschung und welche die Frage aufwerfen müssen: Ja, woher haben diejenigen ihr Wissen, welche behaupten,

etwas über hohe Rätselfragen des Lebens sagen zu können? Die Geheimwissenschaft sagt über solche Rätsel etwas. Wer die Tatsachen beobachten will, welche zu diesen Aussagen führen, der muss zu übersinnlichen Erkenntnissen aufsteigen. Er muss den Weg gehen, welcher in dieser Schrift zu schildern versucht wird. Doch wäre es ein Irrtum, zu glauben, dass die Mitteilungen der Geisteswissenschaft für den wertlos seien, der nicht Neigung oder Möglichkeit hat, diesen Weg selbst zu gehen. Um die Tatsachen zu erforschen, muss man die Fähigkeit haben, in die übersinnlichen Welten einzutreten. Sind sie aber erforscht und werden sie mitgeteilt, so kann auch derjenige, welcher sie nicht selber wahrnimmt, sich eine hinreichende Überzeugung von der Wahrheit der Mitteilungen verschaffen. Ein grosser Teil derselben ist ohne weiteres dadurch zu prüfen, dass man die gesunde Urteilskraft in wirklich unbefangener Weise auf sie anwendet.»<sup>5</sup>

Aber ich möchte noch auf das Kapitel «Die Spaltung der Persönlichkeit während der Geistesschulung» eingehen, weil dort beschrieben wird, wie normalerweise das Denken, Fühlen und Wollen in den feineren Seelenleibern (Astral- und Ätherleib) «die Mittelpunkte der drei Kräfte des Denkens, Fühlens und Wollens in einer gesetzmässigen Art miteinander verbunden sind.»<sup>6</sup> Diese Verbindungen haben auch ein Abbild im physischen Körper. Die Organe des Wollens stehen mit denen des Fühlens und Denkens ebenfalls in Verbindung, sodass ein gewisser Gedanke ein Gefühl oder eine Willenstätigkeit hervorruft. Bei der höheren Entwicklung des Menschen werden diese Verbindungen erst seelisch, dann auch physisch unterbrochen. Diese Trennung in drei Glieder kann nur der Hellseher wahrnehmen. «Das Gehirn des höheren Hellsehers zerfällt in drei selbständig wirkende Wesenheiten: das Denk-, Fühl- und Willensgehirn». Eine Seite später heisst es: «Die grosse Errungenschaft, welche dem Geheimschüler zuteilwird, ist, dass er die vollkommene Herrschaft erlangt über das Zusammenwirken der drei Seelenkräfte; aber dieses Zusammenwirken wird dafür vollständig in seine Verantwortung gestellt.»<sup>7</sup>

### ***Unsere Aufgabe und unsere Glaubwürdigkeit***

Vor unserer Aufgabe und vor unserer Verantwortung den guten Geistmächten gegenüber dürfen wir nicht zaghaft zurückschrecken. Wir müssen die uns gestellten Aufgaben mutig verwirklichen. Auch wenn wir noch nicht den Schulungsweg im Sinne von «Wie erlangt man Erkenntnisse der höheren Welten?» betreten oder das Ziel des Schulungsweges noch nicht errungen haben, dürfen wir auf keinen Fall resignieren. Wie wir es mit dem Schulungsweg halten, so müssen wir es auch mit der Verwirklichung der Idee von der Dreigliederung des sozialen Organismus halten. Den Schulungsweg geht die einzelne Menschenseele. Dabei muss sie den Anderen und die Gemeinschaft stets im Bewusstsein haben. Die Gemeinschaft kann aber umgekehrt nur durch die Kraft der Einzelseele leben.



**Michael, der den Drachen bezwingt.**

Quelle: AnthroWiki, keine Angaben zum Maler.

Nach Abschluss unseres Seminars und bei der Rückschau auf dieses sind in mir eine Gewissheit und eine Frage aufgetaucht, die ich hier nachträglich anfügen möchte. Die Gewissheit ist, dass wir bei unserem Werk – der Neugestaltung eines sozialen Organismus – auf die Hilfe des sich manifestierenden ätherischen Christus angewiesen sind. Erst die Verwirklichung mit Hilfe Christi kann uns Glaubwürdigkeit verleihen. Christus kann die Brücke zum Du und den vielen anderen Menschenseelen einer Gemeinschaft bauen. Das auf diese Weise entstehende geistige Band zum Anderen macht uns erst wirklich glaubwürdig – würdig des Glaubens durch den Anderen! Ist Glaube und Gewissheit bei uns schon der Widerschein des ätherischen Christus, der uns so an seiner göttlichen Würde keimhaft teilnehmen lässt?

In diesem Sinne möchte ich mit der Meditation für Edith Maryon schliessen:

*Heilsam ist nur, wenn  
Im Spiegel der Menschenseele  
Sich bildet die ganze Gemeinschaft  
Und in der Gemeinschaft  
Lebet der Einzelseele Kraft.*<sup>8</sup>

### ***Nachtrag***

Dieser Text ist bei der Vorbereitung eines Impulsreferates für eine Seminararbeit am Maria Göllner Waldorf Gymnasium in Budapest entstanden. Das Seminar hatte das Thema «Die Praxis der sozialen Dreigliederung im mikrosozialen Bereich» und dauerte vom 18. bis zum 21. April 2017; es richtete sich an Eltern, Mitglieder von Trägervereinen und an Lehrer. Zwei freie Initiativen – eine aus Ungarn und eine andere aus der Schweiz – hatten sich zusammengetan, um der Bewegung für Soziale Dreigliederung nach 3 × 33 1/3 Jahren neue Impulse zu verleihen (1917–2017). Geleitet wurde das Seminar von Karl-Dieter Bodack, weitere Referenten waren: Falk Feind, Volker Otto und Traute Zimmermann. Die Organisation und die Dolmetscherarbeit lagen Laszlo Csikis Händen. Die künstlerischen Kurse wurden von Erzsebet Forgacs und Margot Kolinger geleitet.

Die gewaltigen Worte des Alten mit der Lampe: «*Es ist an der Zeit*» hörten wir immer deutlicher mit unserem inneren Ohr.

- 2 Johann Wolfgang v. Goethe, Faust, S. 20, Verlag Gerhard Merian, Berlin 1922.
- 3 Rudolf Steiner, Die Pforte der Einweihung, GA 14, S. 49, 5. Auflage Dornach 1962.
- 4 Rudolf Steiner, Mitteleuropa zwischen Ost und West, GA 174a, 1. Auflage, Dornach 1971; und Die geistigen Hintergründe der Ersten Weltkriege, GA 174b, 1. Auflage Dornach 1974.
- 5 Rudolf Steiner, Wie erlangt man..., GA 10, 24. Auflage, S. 7 ff., Dornach 1995.
- 6 Dito, S. 185.
- 7 Dito, S. 186 f.
- 8 Rudolf Steiner, Wahrspruchworte, GA 40, 8. Auflage, Dornach 1988.



# Assoziative Preisgestaltung

Der Confoedera-Förderverein und die Gärtnerei Jürgen Käfers hatten am 8. Juli 2017 zu einer Veranstaltung eingeladen, die sich mit der Frage, wie der richtige Preis ermittelt wird, befasste.

Wenn man heute im Coop 1 kg normale Rüebli kauft, zahlt man CHF 2.80. Kauft man jedoch 1 kg Demeter-Rüebli im Hofladen oder Reformhaus zahlt man etwa das Doppelte. «Scho no chli tüür!», könnte man vielleicht sagen. Doch was heisst das, teuer? Wodurch stellen wir fest, ob etwas teuer oder billig ist? Und was wäre denn sinnvoll und richtig?

Die meisten heutigen Ökonomen machen es sich einfach: Ein vom wirtschaftlichen Gesichtspunkt aus betrachteter richtiger Preis kommt durch das Gesetz von Angebot und Nachfrage zustande. Jeder braucht nur für sich selber zu schauen, und die «unsichtbare Hand» sorgt für das Wohl der Gemeinschaft. Das heisst, allein an den Egoismus wird appelliert. Doch damit übersehen die Ökonomen das Prinzip, worauf die arbeitsteilige Wirtschaft basiert: Arbeit für die Bedürfnisse der Mitmenschen.

Wer Demeter-Lebensmittel herstellt, hat Freude an der Arbeit und er möchte Lebensmittel herstellen, die gesund sind und die Umwelt nicht schädigen. Deshalb baut er nicht konventionell an, sondern pflanzt und pflegt nach biologisch-dynamischen Gesichtspunkten, obwohl dies viel mehr Arbeit mit sich bringt und die Einnahmen im Vergleich zum konventionellen Anbau geringer ausfallen.

Es gibt viele Unternehmen, bei denen die Ansicht des Begründers und Vaters der heutigen Wirtschaftswissenschaft, Adam Smith: «Nicht vom Wohlwollen des Metzgers, Brauers und Bäckers erwarten wir das, was wir zum Essen brauchen, sondern davon, dass sie ihre eigenen Interessen wahrnehmen», nicht zutrifft. Doch sie haben es in der heutigen, von Eigeninteresse dominierten Wirtschaftsumgebung, nicht einfach.

Die Preise werden grösstenteils durch einen Markt bestimmt, auf dem möglichst billige Preise nachgefragt werden. Man hat als Käufer nicht selten nur seine, nicht aber auch die Bedürfnisse der Produzenten im Bewusst-

sein. Die Konsequenz ist, dass in vielen solchen Unternehmen die Einnahmen so gering sind, dass kaum genügend hohe Einkommen ausgezahlt werden können, die es den Mitarbeitern erlauben, eine Familie zu ernähren.

Um in der Wirtschaft, anstelle von Eigensinn Gemeinsinn aufleben zu lassen, müsse man Assoziationen bilden, darauf wies Rudolf Steiner in seinem im Sommer 1922 gehaltenen Wirtschaftszyklus hin. Händler, Produzenten und Konsumenten, so schlug er vor, sollten sich ein gemeinsames Bewusstsein über die wirtschaftlichen Vorgänge erarbeiten. Dann würde



Die Gärtnerei Jürgen Käfers in Hombrechtikon.

sich ein Gemeinsinn herausbilden, welcher die Grundlage bildet, um die Preise nicht dem Spiel von Angebot und Nachfrage zu überlassen, sondern diese der Wirtschaft gemäss brüderlich zu gestalten.

Mit der Absicht, einen Schritt hin zu einem solchen Gemeinsinn zu tun, luden der confoedera-Förderverein und die Gärtnerei Jürgen Käfer am Samstag, 8. Juli 2017, Kunden und Mitarbeiter zu einem Arbeitsnachmittag ein, um den wirtschaftlichen Prozess und die Frage des Preises zusammen von verschiedenen Seiten her zu betrachten und zu beleuchten.

Der Anfang wurde von Jonathan Keller gemacht. In einem kurzen Impulsreferat stellte er die von Steiner formulierte Idee des richtigen Preises dar: «Ein richtiger Preis ist dann vorhanden, wenn jemand für ein Er-



Konsumenten, Händler und Produzenten im Gespräch am 8. Juli in Hombrechtikon.

zeugnis, das er verfertigt hat, so viel als Gegenwert bekommt, dass er seine Bedürfnisse, die Summe seiner Bedürfnisse, worin natürlich eingeschlossen sind die Bedürfnisse derjenigen, die zu ihm gehören, befriedigen kann so lange, bis er wiederum ein gleiches Produkt verfertigt haben wird. Diese Formel ist, so abstrakt sie ist, dennoch erschöpfend.»

Danach hat Jürgen Käfer die Gärtnerei vorgestellt: Wie viele Mitarbeiter sie hat, was diese verdienen, wie viel sie arbeiten und wie die Preise festgelegt werden. Informationen, die die Kunden sonst nicht erhalten. In einem Film wurde dann ein lebendiger Einblick in den Arbeitsalltag vermittelt – ob Wind und Regen, nasskalter Schnee oder brütende Hitze, die Arbeit auf dem Feld wartet nicht.

Nach einer Kaffeepause sassen alle in einem Kreis zusammen. Ein lebendiger Austausch entstand unter den von verschiedenen Seiten her Beteiligten. Konsumenten, Händler und Produzenten schilderten ihre Eindrücke, formulierten Ideen und machten Vorschläge. Dass der billigste Preis nicht der richtige sein kann, wurde allen klar.

Ein einziges solches Treffen genügt natürlich nicht, um auf wirtschaftlichem Felde ein neues brüderliches Miteinander aufleben zu lassen. Eine assoziative Preisgestaltung braucht Wille und Kontinuität. Es hat sich nun eine Gruppe von Interessenten gebildet, die an diesem Thema weiterarbeiten möchte, und weitere solche Treffen sollen folgen.

*Fionn Meier*

Informationen:

confoedera Förderverein, Untere Zäune 19, 8001 Zürich, foerderverein[at]confoedera.ch, confoedera.ch.

Jürgen Käfer, Demeterhof, Hof Breiten 5, 8634 Hombrechtikon, 055 244 34 00, Fax 055 244 34 01, j.kaefer[at]bluewin.ch, demeterhof.ch.



# Aus der anthroposophischen Arbeit in der Schweiz, Oktober 2017

## Du travail anthroposophique en Suisse, octobre 2017

### Del lavoro antroposofico in Svizzera, ottobre 2017

#### Arbeitsgemeinschaft Sterbekultur AGS

Auskunft: Franz Ackermann, Zürichbergstr. 27, 8032 Zürich, 044 252 18 07, sekretariat[at]sterbekultur.ch  
Veranstaltungsprogramme: www.sterbekultur.ch  
Siehe auch: www.sterben.ch, www.mourir.ch

#### Veranstaltungen:

- Sa 28. Okt, 2<sup>e</sup> **recontre regional à Lausanne, «L'accompagnement»**. «Sept étapes pour naître et pour mourir», Lydia Müller. Lieu: La communauté des Chrétiens. frederique.list[at]bluewin.ch, 021 252 18 07
- Mi 8. Nov, **Weiterbildung zum/zur Sterbebegleiter/-in**, Die Lebensüberschau, Modul IV: *ausgebucht!*

#### Theaterkabarett Birkenmeier

Theaterkabarett Sibylle und Michael Birkenmeier: Weiherweg 38, 4054 Basel, 061 261 26 48, www.theaterkabarett.ch  
Das aktuelle Programm entnehmen Sie bitte der website

#### Aarau, Troxler-Zweig AGS

Ort: Töpferhaus, Bachstrasse 117, Aarau. Auskunft: Elisabeth Häusermann, Bodenmattstr. 3, 4654 Lostorf, 062 298 10 14

#### Zweigabende: 20 h (falls nicht anders angegeben)

- Mi 11. Okt, 15. Nov, **Anthroposophie und die brennenden sozialen Probleme**. Mit Udo Herrmannstorfer
- **«Lasset vom Osten befeuern, was im Westen sich formet»** Vortragsreihe mit Johannes Greiner
  - Mi 18. Okt, **Die Geheimnisse Balis**
  - Mi 8. Nov, **Der Geist Javas und die Vollendung des Buddhismus**
- Mi 22. Nov, **Anthroposophie als (Geistes-)Gegenwart**. Mit Karen Swassjan
- Mi 29. Nov, **Aus Ahrimas Wirken**. Mit Johannes Greiner und Michael Ulmer

#### Öffentliche Veranstaltungen:

- So 15. Okt, 14.30–18 h, **«Suche das Selbst in der Welt – und finde die Welt in dir selbst»**. Zur Esoterik des Sozialen. Mit Anton Kimpfner und Johannes Greiner
- Mi 25. Okt, 1. Nov, **Wege zur Anthroposophie Rudolf Steiners**. 2 einführende Vorträge von Johannes Greiner für Menschen mit und ohne Vorkenntnisse. *Rhythmen in Mensch und Kosmos. Im Ätherischen ist der Rhythmus der Boden, auf dem alles stehen kann*
- Sa 28. Okt, 18. Nov, **Europa. Versuch einer Lebensgeschichte von Athen bis Maastricht**. Vortragsreihe mit Karen Swassjan

#### Freie Hochschule für Geisteswissenschaft: 20 h

- Mo 23. Okt, **15. Stunde**
- Mo 20. Nov, **16. Stunde**

#### Kurse:

- Mi 18.30–19.30 h, **Eurythmie** mit Sarah Fischer (Töpferhaus). Auskunft: E. Häusermann, 062 298 10 14

#### Aesch, Eurythmeum CH

Apfelseestr. 9a, 4147 Aesch, 061 701 84 66, www.eurythmeum.ch. Künstlerische Veranstaltungen, Ausbildungs-, Laien- und Fortbildungskurse

#### Eurythmie Verband Schweiz EVS

Apfelseestr. 9a, 4147 Aesch, sekretariat[at]eurythmie-verband.ch  
Fortbildungen siehe www.eurythmie-verband.ch, Auskunft und Anmeldung: 031 921 31 55

#### Veranstaltungen im Eurythmeum CH, Aesch

- Sa 18. Nov, **Tag der Begegnung 2017: «Forschen in der Eurythmie»**

#### Arbon,

#### Anthroposophische Arbeitsgruppe

Auskunft: Heidi Bachmann, Metzgergasse 12, 9320 Arbon, 071 446 47 02

**Zusammenkünfte:** Jeweils letzter Mi im Monat, 19.30 h, Lektüre **Die Theosophie des Rosenkreuzers** (GA 99), Begleitung: Claude-Mario Jansa

#### Arlesheim, Bauern-Zweig AGS

Ort: Kinderheim Sonnenhof, Obere Gasse 10, 4144 Arlesheim. Auskunft bei: Matthias Hünerfauth, 056 667 14 68, Cornelis de Groot, 061 791 19 08, Susanne Küffer Heer, 061 706 96 47

**«Dornacher Sonntage»:** Vorträge/Ausflüge für Bauern, Gärtner und Freunde der biodynamischen Landbaumethode

- So 15. Okt, 11–16 h (mit Mittagspause), **Die «neue alte» biodynamische Ausbildung, Organisation, Inhalte. Welche Fähigkeiten werden geübt, geprüft und entwickelt, und wie?** Einblicke in eine spannende 4-jährige Reise. Mit Martin Ott, Schulleiter

- So 12. Nov, 11–12.30 h, **Die Verbindung der Erde mit dem Kosmos durch die biologisch-dynamischen Präparate**, Otfried Doerfler; 14–16 h, **Die Präparate im Kontext der individuellen Praxis: 15 weltweite Fallstudien**. Reto Ingold, biodynam. Berater

#### Die kleine Malschule

Infos/Unterlagen; Andrea Raiser, Pfeffingerhof, Stollenrain 11, 4144 Arlesheim, 061 701 39 28

**Künstlerische Ausbildung und Kurse** nach dem Malimpuls *Licht, Finsternis und Farbe* nach Liane Collot d'Herbois, entwickelt aufgrund der Geisteswissenschaft Rudolf Steiners. Einstieg ist jederzeit möglich.

#### Klinik Arlesheim

Pfeffingerweg 1, 4144 Arlesheim. Auskunft: 061 705 71 11, Infos unter www.klinik-arlesheim.ch

**Kulturprogramm:** s. www.klinik-arlesheim.ch

#### Kurse:

- **Klinik-Chor.** Probe jeden Mo um 19.15 h, anschliessend singt der Chor auf den Stationen. Bei Interesse bitte melden bei: Maria Rechsteiner, 061 411 91 11
- **Therapeutisches Singen für Menschen mit Atemwegserkrankungen:** Mi 18–19 h. Ort: Therapiehaus
- **Kunst und... Malen, plastisches Gestalten:** Di 15.45–17.15 h, Juliane Staguhn; Mi 16–17.30 h, Andrea Ritter-Bislin. Bildende Kunsttherapie 1, Erdgeschoss, Pfeffingerhof. Info und Anmeldung: 061 705 72 70 (9–11.30/14–17.30 h), juliane.staguhn[at]klinik-arlesheim.ch, andrea.ritter[at]klinik-arlesheim.ch
- **Offenes Atelier für Krebsbetroffene und Angehörige** jeweils Mi 14–17 h, mit Christina Mösche de Carvalho. Ort: Atelier Haus Lukas, Brachmattstr. 19

**Anthroposophische Studienarbeit**, jeweils Do 20–21 h, im Saal des Therapiehauses, Haus Wegman

**Ausstellung. Öffnungszeiten:** Haus Wegman, Mo–Sa 8–20 h, So 9–20 h / Haus Lukas, Mo–Fr 8–18 h

#### Odilien-Zweig AGS

Ziegelackerweg 5, 4144 Arlesheim. Auskünfte: Günther v. Negelein, 061 701 68 22

**Gesprächsarbeit:** Mi 20.15 h, **Die spirituellen Hintergründe der äusseren Welt. Der Sturz der Geister der Finsternis** (GA 177)

#### Kurse:

- Mo 9–10 h, **Sprachgestaltung** mit Suzanne Brems-Richard. Auskunft: 061 701 94 26
- Mi 19–19.55 h, **zweiginterne Eurythmiearbeit** mit Roswitha Schumm

#### Ascona, Casa Andrea Cristoforo

Via Collinetta 25, 6612 Ascona-Collina. Fon 091 786 96 00, Fax 091 786 96 61, mail[at]casa-andrea-cristoforo.ch, www.casa-andrea-cristoforo.ch

**Kulturangebote:** s. auch www.casa-andrea-cristoforo.ch

- Mi (Daten bitte erfragen), 19.30 h, **Eurythmiekurs: «... und ich beweg mich doch!»** mit Susanne Böttcher. Vorkenntnisse sind nicht erforderlich

**Anthroposophische Initiative Sopraceneri** (Auskunft: Dorothee Odermatt, cp 4 Pila, 6655 Intragna, 091 780 70 72)

#### Baden,

#### Johann Gottlieb Fichte-Zweig AGS

Zweiglokal: Tanneggsschulhaus, Singsaal, Baden. Auskunft: Max Bänziger, Buckmatte 5, 5400 Baden, 056 222 26 64

**Zweigabende:** 20 h (Eurythmie: 18.30–19.30 h)

- Fr 20. Okt, **«Die Schwierigkeiten der Selbsterkenntnis»** (GA 176, 6. Vortrag vom 10.7.1917)
- Fr 27. Okt, **«Die aufeinanderfolgenden Erdenleben»** (GA 176, 7. Vortrag vom 17.7.1917)

#### Künstlerischer Kurs:

**Eurythmie, Heileurythmie:** Sylvia Bänziger, 056 222 26 64

#### Basel, Arbeitsgruppe

#### Freie Gemeinschaftsbank AGS

Meret-Oppenheim-Strasse 10, 4053 Basel  
Auskunft: Hildegard Backhaus, 061 575 81 00, hildegard.backhaus[at]gemeinschaftsbank.ch

**Zusammenkünfte:** Di 16.30–18.30 h, Teilnahme nur nach Rücksprache möglich

**AGS = Gruppen der Anthroposophischen Gesellschaft in der Schweiz / Groupes de la Société anthroposophique suisse**  
Tel. 061 706 84 40, Fax 061 706 84 41, info[at]anthroposophie.ch

ANTHROPOSOPIISCHE GESELLSCHAFT IN DER SCHWEIZ / SOCIÉTÉ ANTHROPOSOPIQUE SUISSE

#### Termine / Dates 2017

- 14.10.2017, à Mollie-Margot  
**Rencontre romande,**  
28.10.2017, Station Circus Dreispitz, Basel / Bâle  
**Herbsttagung: «Der Abgrund des Nationalismus und die Zukunft der Menschengemeinschaft» /**  
**Congrès d'automne: «L'abîme du nationalisme et l'avenir de la communauté humaine»**
- 29.10.2017, Station Circus Dreispitz, Basel / Bâle  
**Delegiertenkonferenz / Conférence des délégués**
- 16.02.18, Goetheanum, Dornach  
**Delegiertenversammlung / Rencontre des délégués**
- 16.–18.02.18, Goetheanum, Dornach  
**Öffentliche Jahrestagung der Anthroposophischen Gesellschaft in der Schweiz: «Der zweite Goetheanum-Bau», inkl. Mitgliederversammlung / Congrès annuel public de la Société anthroposophique suisse: «Le deuxième Goetheanum», avec l'Assemblée générale**

Oberer Zielweg 60, 4043 Basel, Tel 061 706 84 40, Fax 061 706 84 41, info[at]anthroposophie.ch

#### Freie Gemeinschaftsbank

Saal der Freien Gemeinschaftsbank, Meret-Oppenheim-Strasse 10, Postfach 4002 Basel  
Ausk.: 061 575 81 11, veranstaltungen[at]gemeinschaftsbank.ch

#### Veranstaltungen:

- Fr 20. Okt, 19 h, **AltWeiberFrühling**
  - Sa 28. Okt, 17–19 h, **Konzertante Klezmer-Musik mit Lesung und Gespräch.** Die Kammerolisten des Neuen Orchesters Basel NOB und Barbara Knüsel inszenieren «Der Fatalist» von Isaak B. Singer. Anschliessend wird das Singer-Thema der Handlungsfreiheit bei einem Umtrunk vertieft
- Ausstellung:** (Banköffnungszeiten)

#### Friedrich Nietzsche-Zweig AGS

Ort: Scala Basel, Freie Strasse 89, 4051 Basel  
1. Stock, Eingang rechts, Treppe zwischen Starbucks u. Ali  
Auskunft: Rolf Hofer, 061 281 07 73, 078 807 85 09, E-Mail rolffhofer[at]magnet.ch

**Zweigabend:** 20–21.30 h

- Di 17. 24. Okt, 7. 14. 21. 28. Nov, **Anthroposophische Leitsätze** (GA 26), Das Michael-Mysterium, ab Leitsatz 103 bis 136
- Freie Hochschule für Geisteswissenschaft:** (Blaue Karte!)
- Di 31. Okt, **Lesung der 13. Klassenstunde**

#### Humanus-Zweig

Ort: Rappoltschhof 10, 4058 Basel. Auskunft: Anina Bielser, 061 601 53 52

**Zweigabende:** Mo 19 h, **Metamorphosen des Seelenlebens** (Tb 603). Gemeinsame Studienarbeit

#### Jakob Böhme-Zweig AGS

Ort: Murbacherstrasse 24, 4056 Basel, 061 302 11 07, jakob.boehme.zweig.basel[at]gmail.com

**Zweigabend:** Mi 20 h, Textarbeit:

- **Die Schwelle der geistigen Welt** (GA 17/Tb 602)
- **Mysteriengestaltungen** (GA 232)

**Kurs:** Do 15 h, Kindereurythmie

#### Paracelsus-Zweig AGS

Zweigraum: SCALA Basel, Freie Strasse 89, 4051 Basel, Sekretariat Fon 061 270 90 46, Fax 061 270 90 59, E-Mail paracelsus[at]scalabasel.ch

**Zweigabende:** 20 h (sofern nicht anders angegeben)

- Mi 4. Okt, **Geld: Spiegel der Gesellschaft.** Vortrag von Max Ruhri
- Mi 11. Okt, **Eine solidarische Wirtschaft – erklärt mit sieben sozialen Prozessen.** Vortrag von Marc C. Theurillat
- Mi 18. Okt, **Dreigliederung in ihrer Entstehung.** Vortrag von Marcus Schneider
- Mi 25. Okt **öffentlich. Was kann die Anthroposophische Medizin für die gesundheitlichen Herausforderungen der Gegenwart leisten?** Vortrag von Dr. med. Matthias Girke

**Ausstellung** jeweils eine Stunde vor Veranstaltungsbeginn geöffnet. **Andrea Raiser, «Farbensinfonie»**  
**Freie Hochschule für Geisteswissenschaft:**  
 – So 22. Okt, 19 h, **3. Stunde** frei gehalten  
**Kurse und Arbeitsgruppen** im SCALA Basel:  
 Für alle Kurse gilt: Anmeldung nicht erforderlich, neue Teilnehmende sind jederzeit willkommen  
 – Mo 20.15–21.30 h, **Einführung in die Anthroposophie.** Jahreskurs, Leitung: Marcus Schneider, 079 255 44 75. *Mit speziellen Themen:* 16. Okt, Chakren und Seelenleib; 23. Okt, Zukunft der Weltevolution; 30. Okt, Licht u. Liebe im Karma  
 – **Sprachgestaltung I:** 16.45–17.45 h, **Sprachgestaltung II:** 18–19 h. Kursleitung: Silke Kollwijn, 061 311 96 14, silke[at]kollwijn.ch. Kurs 23. Okt–18. Dez: Weltenbilder aus dem Umkreis von Chartres: Bernardus Silvestris, Alanus ab Insulis, Brunetto Latini  
 – Di 18–19.30 h, **Kunst im Gespräch.** Kunstgeschichtliche und ästhetische Betrachtungen zu Fragen der Bildenden Kunst, mit Dias. Ein Einstieg ist jederzeit möglich. Kursleitung: Jasminka Bogdanovic, 061 311 92 02, jasminka[at]bogdanovic.ch  
 – Mi 18.45–19.30 h, **Eurythmie.** Kursleitung: Sandra Schneider, 079 721 78 63  
 – Do 19.30–21 h, **Ein neuer Kurs beginnt im Jan 2018.** Kursleitung: Thomas Meyer, 079 781 78 79 oder info[at]perseus.ch  
 – Fr 20–21.15 h, **Das Leben zwischen Tod und neuer Geburt** (Grundlage: GA 140, Okkulte Untersuchungen über das Leben zwischen Tod und neuer Geburt). Kursleitung: Otfried Doerfler, 061 701 47 16, odoerfler[at]bluewin.ch. Der Kurs dauert bis Ende Juni 2018

## Philosophicum

Ort: Im Ackermannshof, St. Johannis-Vorstadt 19–21, 4056 Basel, 061 500 09 30, praktikum[at]philosophicum.ch, www.philosophicum.ch

### Veranstaltungen:

**Der zweite Blick.** Im Gespräch mit Menschen. Jeweils Mo 18.15–19.45 h  
 – 30. Okt, Stefan Brotbeck im Gespräch mit **Albert Vinzens**  
 – 27. Nov, Martin Haug im Gespräch mit **Jasmin Jossen**  
**Volksbühne Basel: «Frauen».** Spieldaten: 20. 21. 25. 26. 28. Okt, jeweils 20 h  
 – Sa 21. Okt, im Anschluss an die Vorstellung «Wir sind nicht gleich, zum Glück!» ein kontroverses Publikumsgespräch mit Gästen  
 – Fr 27. Okt, Feminismus, Macht und Sehnsucht. Laurie Penny und Andi Zeisler im Gespräch  
**«Eisblau – Zitronengelb – Purpur»**  
 – 30. Sept, 1. 7. 8. Okt, 15–16 h, 4. Okt, 19–20 h, **Führung durch die Ausstellung «Eisblau – Zitronengelb – Purpur»**  
 – So 1. Okt, 11–12 h, **«Ein Bild – ein Gespräch».** Gemeinsame Bildbetrachtung eines Werkes von Rudolf Steiner, mit Jasminka Bogdanovic  
 – Di 3. Okt, 18.30–19.45 h, **James Turrell – zwischen Phänomen und Kunst.** Vortrag von Jasminka Bogdanovic  
 – Sa 7. Okt, 17–18.30 h, **Nachts sind alle Katzen grau. Zur Logik und Optik der Täuschung.** Vortrag von Philipp Kovce mit anschließendem Gespräch  
 – So 8. Okt, 18–20 h, **Finissage der Ausstellung «Eisblau – Zitronengelb – Purpur»** mit Jasminka Bogdanovic, Stefan Brotbeck, Philipp Kovce, Nora Löbe, Matthias Real und Renatus Ziegler  
**Seminar Christian Graf:** Ab Di 24. Okt, **Nur real oder sogar wirklich?** Einführung in die Frage nach dem, was «in Wahrheit» ist

### Denkpausen Christian Graf:

– Mi 18. Okt, Ewigkeit  
 – Mi 1. Nov, Arbeit

**«Der einzige Ort».** Eine Erzählung nach Thomas Stangl für 4 Schauspieler und einen Künstler. Zwei junge Männer machen sich Anfang des 19. Jhs. auf die waghalsige Reise ins sagenumwobene Timbuktu. 17.–19. Nov

## Philosophisch-Anthroposophische Arbeitsgemeinschaft AGS

Ort: Leonhardskirche, Marienkapelle. Auskunft und Anmeldung: Hans Peter Grunder, Hof Wil, 4437 Waldenburg, 061 961 81 87

Mi 20 h

– **Denken: Gespräch mit freien Beiträgen der Teilnehmenden**  
 – **Seminararbeit: Geschichte und Gegenwart anhand der «Kernpunkte der Sozialen Frage in den Lebensnotwendigkeiten der Gegenwart und Zukunft»** von Rudolf Steiner (GA 23/Tb 606). Fachliche Leitung: Stefan Brotbeck

## Project Zero Circle

Untere Rebgasse 8/10, 4058 Basel, 079 942 09 77, www.projectzerocircle.org, go[at]projectzerocircle.org

**U-Rhythm Academy – Eurythmy:** Kurse, Workshops, wöchentliche Klassen, Wochenendkurse, Intensivwochen, Seminare. Dienstagabend, **«Zero Circle»-Zusammenkünfte**

## Schauspielschule Basel

Rappoltshof 10 (Nähe Claraplatz), 4005 Basel, 061 701 70 06, www.schauspielschule-basel.ch

Leitung: Olaf Bockemühl, Pierre Tabouret

**Vierjährige Vollzeitausbildung** in Sprachgestaltung, Schauspiel, Regie

## Station Circus

Walkeweg 1 (Dreispietz), 4053 Basel. Kontakt: Solvejg Weyeneth, info[at]stationcircus.ch, 079 330 69 16. Tickets bei allen Starticket-Vorverkaufsstellen, unter 0900 325 325, www.starticket.ch, Starticket-App für iPhone sowie an der Abendkasse

### Programm:

– 30. Sept (20 h), 1. (18 h), 6. 7. (20 h), 8. Okt (18 h), **«Wo ist Tobit?»** mit FahrAwaY, das sind Solvejg Weyeneth und Valentin Steinemann u.a.  
 – 5. Okt, 20 h, **Jeudi Cirque.** Frische Zirkuskunst auf hohem Niveau  
 – 4. (17 h), 5. (11 h) Nov, **«Der Eisenhans» / «Vom Fischer und seiner Frau»** mit Nicole & Martin. Die Grimm-Märchen, einmal anders! Für Gross und Klein  
 – 9. Nov, 20 h, **«Flaque»** mit der Compagnie Defracto. Zwei Jongleure und ein Techniker...

## Studienkurs

mit Thomas G. Meier, Pfeffingerstr. 34, Hinterhaus, 4053 Basel, www.thomasgmeier.ch, 061 361 70 06  
 – Mo 20 h, **Esoterische Lehren. Ein christlicher Weg zum Verständnis der Wahrheit.** Jeweils vorher, 19.15–19.45 h, Meditation

## Triskel-Zweig AGS

Ort: Laufenstrasse 84, 4053 Basel, Auskunft: Maurice Le Guernannic, 079 417 99 92

**Zweigabend:** Do 19.15–21.45 h. Deutsch/français

**Seelenkalender-Besinnung.** Studium: **Christus und die menschliche Seele** (GA 155). Eurythmie und imaginative Zeremonie zu den Jahresfesten mit Claude Lallier

**Freie Hochschule für Geisteswissenschaft:** So 10 h, 1x im Monat, frei gehalten

## Unternehmen Mitte

Gerbergasse 30, Postfach, 4001 Basel, www.mitte.ch. Esther Petsche, 061 262 21 05. Infos: esther.petsche[at]mitte.ch

**Das Kaffeehaus:** Täglich geöffnet Mo–Fr ab 8 h, Sa ab 9 h, So ab 10 h

**Die Kombüse:** Primo Piano (1. Stock): Jeden Wochentag 12–13.30 h ein aktuelles Menü, frisch zubereitet in Bio-Qualität

**Programm:** Alle Veranstaltungen siehe unter www.mitte.ch

## WIE – Werkplatz für individuelle Entwicklung

Büro/Praxis/Kursort: Burgfelderstrasse 190, 4055 Basel. Kursleitung: Joop Grün, Tel. 061 703 97 70, 076 389 69 86, joop-gruen\_wie[at]datacomm.ch, www.biographie-arbeit.ch  
**Coaching – Supervision – Einzel- und Partnerschaftsarbeit**  
 Kleingruppen-/Wochenseminare

## Beitenwil, Humanus-Haus

Sozialtherapeutische Werk- und Lebensgemeinschaft, Beitenwil, 3113 Rubigen, 031 838 11 11, info[at]humanus-haus.ch, www.humanus-haus.ch

### Anthroposophische Grundlagenarbeit:

– Di vormittags, **Anthroposophische Grundlagenarbeit** mit den Werkstattmitarbeitern  
 – Di nachmittags, **Die Geheimwissenschaft im Umriss** (GA 13/Tb 601)

**Kulturprogramm:** s. auch www.humanus-haus.ch

## Bern, Johannes-Zweig AGS

Zweigraum: Chutzenstrasse 59, Bern, Tram-Endstation Weissenbühl, Linie 3. Auskunft: Fritz Burr, Kappelenring 52d, 3032 Hinterkappelen, 031 536 15 18, fritz.burr[at]hispeed.ch

**Zweigabend:** 19.45–21 h. **Herbstpause:** 25. Sept–14. Okt  
 – Mi **Welche Bedeutung hat die okkulte Entwicklung des Menschen für seine Hüllen und sein Selbst?** (GA 145)

**Zweignachmittag:** 14.50–16.15 h

– Do **Welche Bedeutung hat die okkulte Entwicklung des Menschen für seine Hüllen und sein Selbst?** (GA 145)

### Veranstaltungen:

– Sa 28./So 29. Okt, **«Symptome des Zeitgeistes und ihre Heilung aus der Erkenntnis».** Scheinbar sind diese drei Themen sehr verschiedene Lebensgebiete. In Wirklichkeit entstammen sie einer Wurzel: der Verbindung des Menschen der Gegenwart mit der angrenzenden Welt des Energetischen, des Ätherischen, hier dargestellt an drei immer intimeren Bereichen innerer Entwicklung. 3 Vorträge von Marcus Schneider, Basel:  
 – Sa 16.30 h, **Schizophrenie und Wahrheits-Sinn**  
 – Sa 19.30 h, **Klimakatastrophen und Elementarwelt**  
 – So 10.00 h, **Moderne Heimatlosigkeit und Kreuztragung**

### Freie Hochschule für Geisteswissenschaft:

– So 15. Okt, 17 h, **6. Wiederholungsstunde**

### Kurse:

– **Einführungskurs: «Die Entwicklung des Herzens».** 19. Okt 2017 bis 12. Apr 2018, 12 Donnerstagsabende von 18.45 bis 20.15 h. Die sechs Nebenübungen Rudolf Steiners mit konsonantischer Eurythmie. Leitung: Dr. med. Harald Haas und Theodor Hundhammer. Anm. erf. Dr. med. H. Haas, 031 312 55 22 (Praxis-Beantworter)  
 – **Herbst-Eurythmiekurs:** Do 26. Okt, 9./23. Nov, 17.30–18.30 h, Eurythmie-Übungen für die Achtsamkeit, für Selbst- und Welterkenntnis und das persönliche Wohlbefinden. Keine Vorkenntnisse erforderlich. Durchführung: Theodor Hundhammer. Anm. theodor[at]bewegtworte.ch, 076 450 94 12. Infos: www.bewegtworte.ch

– **Eurythmiekurs,** Mo 16–17 h. Zu den *Wochensprüchen des Seelenkalenders* Rudolf Steiners. Die Beziehung zwischen Sonne und Menschenherz im Wandel der Jahreszeiten versuchen wir als heilsam belebendes Atemstrom zu erfahren. Einstieg jederzeit möglich. Anmeldung: Heidi Beer, Finkenrain 15, 3012 Bern, 031 301 84 47

### Arbeitsgruppen:

– Mo 14.30 h, **Die Kernpunkte der sozialen Frage** (GA 23/Tb 606), im Zweigraum. Leitung: Michael Söchl, 031 371 73 60  
 – ab Mo 16. Okt, 17.45 h, **Die Philosophie der Freiheit** (GA 4/Tb 627). Leitung: M. M. Bucher-Siegrist, 031 767 79 96  
 – Di 20.15 h, **Lesegruppe Schwarzenburg.** Auskunft: Frau Willie von Gunten, 031 731 14 27  
 – Do 20 h, **Anthroposophische Arbeitsgruppe Burgdorf.** Auskunft: Diety Kunz, 034 422 28 57  
 – Fr 9.30 h, **Büren zum Hof. Die Sendung Michaels** (GA 194/Tb 737). Leitung: M. M. Bucher-Siegrist, 031 767 79 96

### Künstlerische Kurse: Ort und Zeit auf Anfrage

– **Eurythmie, Heileurythmie:** Heidi Beer 031 301 84 47; Susanne Ellenberger 031 305 73 00; Esther Fuchs 031 921 85 41; Margrit Hitsch 031 921 71 92; Theodor Hundhammer 076 450 94 12; Anne-Lise Joos, 031 371 20 72; Rachel Maeder, 031 921 31 55; Graziella Roth 031 331 52 92; Heilwig Schalit 031 311 30 76; Irène Schumacher 031 352 35 55  
**Eurythmie für Kinder:** Danielle Schmid 031 738 87 34  
 – **Malen:** Christoph Koller 031 302 06 19  
 – **Musiktherapie:** Marlies Maurer 031 351 25 22  
 – **Sprachgestaltung:** Dietrich von Bonin 031 370 20 70; Anna-Louise Hiller 031 311 50 47; Dagobert Kanzler 033 681 06 03; Marianne Krampe 031 371 02 63

## Pflegestätte für musische Künste

Nydeggsalden 34, Marianus-Raum, 3011 Bern, Auskunft: 031 312 02 61 und 031 331 52 92, www.pfmk.ch

### Veranstaltungen:

– Sa 21. Okt, 16 h, Hortus Officinorum und Konsumentenverein Bern: **Wie verändert die Technik der Hybridisierung unsere Kulturpflanzen – Eine Auswertung aus geisteswissenschaftlicher Grundlage,** Vortrag von Heidi Franzke  
 – Fr 27. Okt, 19.30 h, **Rudolf Steiner und das Geheimnis von Raum und Zeit.** Gibt es einen anthroposophischen Zugang zur Anthroposophie? **Vortrag von Irene Diet**  
 – Sa 28. (14–17.30 h) / 29. Okt (10–13 h), **Sprache und Denken im Werk Rudolf Steiners. Seminar mit Irene Diet.** Anm. bis 25. Okt bei Thomas Loeffler, thomas.loeffler[at]bhf.ch, Tel. abends 079 857 72 27  
 – Mi 1. Nov, 19.30 h, **Feier für die Verstorbenen** des Johannes-Zweiges und der Pflegestätte für musische Künste. Marianus Eurythmie Ensemble, Klavier: Wladimir Lawrinenko  
 – So 5. Nov, 16.30 h, Die du wohnst in den Gärten, lass mich deine Stimme hören (Hohelied 8, 13), **Lesung aus «Ob die Granatbäume blühen» vpm Gerhard Meier** mit Musik von Stefan Werren. Sprache Blanche-Marie Schweizer, Querflöte: Martina Müller  
 – Fr 17. Nov, 19.30 h, **Chrysothemis, Spauspiel von Jannis Ritsos** (1909–1990). Eurythmie: Bettina Gube, Schauspiel: Sighilt von Heynitz, Musik: Joachim Scherrer, Regie und Konzept: Rob Barendsma  
 – Fr 24. Nov, 19.30 h, **Seminar für Sprachgestaltung und Schauspiel – Wortwerkstatt.** Studierende, Kursteilnehmer und Sprachgestalter tragen aus ihrer Arbeit vor. Leitung: Dagobert Kanzler  
**Künstlerische Kurse:**  
 – Laut- und Toneurythmie, H. Schalit 031 352 46 01  
 – Lauteurythmie, R. Maeder 031 921 31 55; G. Roth 031 331 52 92  
 – Toneurythmie, R. Maeder 031 921 31 55  
 – Eurythmie für Kinder, S. Weber 031 311 07 50  
 – Sprachgestaltung, A.-L. Hiller 031 311 50 47; D. Kanzler 033 681 16 11  
 – Heileurythmie, H. Müri 034 445 39 76

## Biel, Johannes Kepler-Zweig AGS

Zweigraum: Gerbergasse 19, 032 322 01 26. Briefadresse: Untergasse 38, 2502 Biel. Ausk.: Erika Winkler, 032 397 15 74

**Zweigabende:** 20 h

– Mo 2. 9. 23. Okt, 6. 27. Nov, **Aus der Akasha-Forschung.** Das Fünfte Evangelium (GA 148/Tb 678)  
 – Mo 16. Okt, **Die Schwelle der geistigen Welt** (GA 17/Tb 602). Gesprächsarbeit mit Ronald Templeton, Dornach  
 – Mo 30. Okt, **Gedenkfeier für Paul Mory**  
 – Mo 13. 20. Nov, 2 Vorträge von Marcus Schneider, Basel:  
 – **Veränderungen des Schlafs im Laufe des Lebens**  
 – **Wahnsinn, Angst, Panik – anthroposophisch betrachtet**

**Studiengruppe:** Mi 4. 11. 25. Okt, 8. 29. Nov, 20 h, **Das Johannes-Evangelium** (GA 103). Erika Winkler, 032 397 15 74. *Kommt ein Gastredner am Montag, fällt der Mittwoch aus!*

**Freie Hochschule für Geisteswissenschaft** (verantwortlich: Andreas M. Worel, worel[at]bluewin.ch), jeweils um 17.15 h (um 15.30 h, Vorgespräch):

– Sa 21. Okt, 17.15 h, **2. Wiederholungsstunde**  
 – Sa 18. Nov, 17.15 h, **3. Wiederholungsstunde**  
 – **Kursangebote** im Zweiglokal:  
 – **Eurythmie:** Mo 9–10 h, Sibylle Burg, 032 323 12 44  
 – **Heileurythmie:** Theodor Hundhammer, 076 450 94 12, www.bewegtworte.ch  
 – **Singen für Mutter und Kind:** Karin Ackermann, 076 346 27 05, Sibylle Burg, 032 323 12 44  
 – **Biografiearbeit/Seelenarbeit/Lernen vom Schicksal, Legasthenie:** Pascale Fischli, 032 963 11 80



## Brugg, Novalis-Zweig AGS

Auskunft: Allgemeines, Herbert Griesser, Veilchenweg 17, 5223 Riniken, 056 441 63 88; Programm/Kasse, Eva Haller, Luegisland 32, 5610 Wohlen, 056 622 97 53, 076 489 77 25  
**Arbeitsgruppe:** Di 17. 31. Okt, 20 h, **Esoterische Betrachtungen karmischer Zusammenhänge**, Band II (GA 236). Die Lesestunden stehen nach Absprache offen für Mitteilungen

## Buchs SG,

### Freunde für Anthroposophie

Ort: OZ Grof, Schulhausstrasse 30, Buchs  
Ausk.: Margit Perini-Frick, Wuer 4a, 9470 Buchs, 081 756 45 76  
**Veranstaltungen:**  
«**Gegensätze ausleben – Mitte finden**». Öffentlicher Vortragszyklus. Referent: Marcus Schneider, Basel. Ort: OZ Grof, Buchs. Jeweils Do um 19.30 h  
– Do 26. Okt, **Zwei Rätsel: Judas – Maria Magdalena** und ihre seelischen Folgen  
– Do 30. Nov, **Vergeistigen von Krankheiten**. Über geistiges Heilen

## Chur, Giovanni Segantini-Zweig AGS

Auskunft: Alexander und Luzia Zinsli, 7058 Litzirüti, 081 377 21 13, aluzi[at]sunrise.ch, www.segantini-zweig.ch  
**Zweigveranstaltungen:**  
– So 1. Okt, 16.30 h, **Giovanni Segantini – die Elemente, die Seelenkräfte**. Bildbetrachtung von Teophil Urech. Ort: Musikschule Chur, Süswinkelgasse 7  
– Do 5. 19. Okt, 17.45–19.40 h, **Esoterische Betrachtungen karmischer Zusammenhänge**, Band VI (GA 240/Tb 716). Gemeinschaftsarbeit. Ort: Kulturraum Stuppishaus, Masanserstrasse 45, Chur. Auskunft: Ada Hemmi, Masanserstr. 45, Chur, 081 252 27 57, ada.hemmi[at]anthrobuenden.ch  
– Do 12. 26. Okt, 18 h, **Innere Entwicklungsimpulse der Menschheit. Goethe und die Krisis des neunzehnten Jahrhunderts** (GA 171). Gemeinschaftsarbeit. Ort: bei Urech, Heroldstrasse 25, Chur  
**Freie Hochschule für Geisteswissenschaft**. Ort: bei Urech, Heroldstrasse 25, Chur  
– (Datum bitte erfragen), 16.55 h, **Gespräch**, 18 h, **18. Stunde Gesprächsgruppe Thuisis**. Ort: Katholisches Kirchgemeindehaus, Obere Stallstrasse, Thuisis:  
2. und 4. Mo des Monats, 19.40–21.20 h. **Die Mission einzelner Volksseelen** im Zusammenhang mit der germanisch-nordischen Mythologie (GA 121). Gemeinschaftsarbeit.  
Ausk.: Edita Trepp, 081 651 37 54, edita.trepp[at]bluewin.ch

## Dornach,

### Am Wort – Anthroposophische Akademie für Therapie und Kunst

Aus- und Weiterbildung und Kurse für Sprachgestaltung  
Ruchtiweg 5, 4143 Dornach. 061 702 12 42,  
E-Mail info[at]amwort.ch, www.amwort.ch

## Anthroposophie im Gespräch AGS

Ort: Am Wort, Ruchtiweg 5, 4143 Dornach. Auskunft: Agnes Zehnter, Unterer Zielweg 81, Dornach, 061 702 12 42  
**Zweigabende:** Mi 20 h, Arbeit an **Der übersinnliche Mensch, anthroposophisch erfasst** (GA 231). Interessierte sind herzlich eingeladen

## Atelier Bildpraxis

Schule für Malerei und Bildtherapie. Aus- und Weiterbildung, Kurse für Malerei, Einzelarbeit. Cornelia Friedrich, Apfelseest. 63, 4143 Dornach, 061 701 63 31  
www.corneliafriedrich.ch, info[at]corneliafriedrich.ch

## Christian Morgenstern-Zweig AGS

Ort: Goetheanum, Südatelier, 4143 Dornach. Auskunft: Elisabeth Lindenmaier, 061 701 64 45  
**Zweigabende:** Mi 20–21.30 h, **Die Geheimwissenschaft im Umriss** (GA 13/Tb 601)

## Dag Hammarskjöld-Zweig AGS

Ort: Dorneckstrasse 36, 4143 Dornach. Auskunft: Wolfgang Unger, 061 501 80 48, E-Mail wo.unger[at]gmail.com  
**Zweigabende:** Mi 20–21.30 h, **Anthroposophische Leitsätze** («Michaelbriefe», GA 26)

## Herbert Witzemann Zentrum

Rüttiweg 8, 4143 Dornach, 079 649 57 51  
www.witzemannzentrum.ch  
**Kurse zur «Philosophie der Freiheit»** (GA 4/Tb 627): Sa 14. Okt, 11. Nov, jeweils 10–12.30 h. Leitung: Nikolaus Weber

## Jahreslaufkreis AGS

Gruppe auf sachlichem Feld. Treffpunkt: jeweils Mo, Goetheanum Südeingang, 14.30 h. Auskunft: Hans-Christian Zehnter, 079 396 90 71, Hans-Christian.Zehnter[at]goetheanum.ch

## neustheater.ch

Leitung: Georg Darvas, Johanna Schwarz, Dornach. Fon/Fax 061 702 00 83, info[at]neustheater.ch, www.neustheater.ch.  
Vorverkauf/Reservation/Kasse: Di und Mi 9.30–11.30, Do 15–18 h, Fon/Fax 061 702 00 83, www.ticketino.ch, Bider & Tanner/Musik Wyler Basel, 061 206 99 96, Buchhandlung Nische Arlesheim, 061 263 81 11, Blumenwiese Dornach, 061 701 92 50, Bahnhof SBB Dornach-Arlesheim, 051 229 28 12, SBB-Eventschalter  
**Programm:** siehe www.neustheater.ch

## Widar Kultur Café

Widar Altersinitiative, Haus Martin, Dorneckstrasse 31, 4143 Dornach, 061 706 84 42  
www.anthrosuisse.ch/widar, widar[at]anthrosuisse.ch

## Zweig am Goetheanum AGS

Sekretariat: Dorothea Templeton, Postfach 68, 4143 Dornach, 061 703 96 54, zweig[at]goetheanum.ch. Zweigleitung: Ronald Templeton, P 061 701 84 32, G 061 703 03 25  
**Zweigabende:** 20 h, Halde I (falls nicht anders angegeben):  
– Mi 4. 11. 25. Okt, 1. 8. 22. 29. Nov, **Das Michael-Mysterium**. Gespräche über die Michaelbriefe (GA 26): Was sich offenbart, wenn man in die wiederholten Erdenleben zurückschaut  
– Mi 18. Okt, **«Die sozialen Forderungen unserer Zeit und die Zielsetzungen der Sozialwissenschaftlichen Sektion in den nächsten Jahren»**, Vortrag von Gerald Häfner  
– Mi 15. Nov, **Totengedenken**  
**Freie Hochschule für Geisteswissenschaft** (Zutritt nur mit dem blauen Zertifikat). Im Grossen Saal, 20 h (wenn nicht anders vermerkt):  
– So 1. Okt, **10. Stunde** gelesen  
– So 15. Okt, **11. Stunde** frei gehalten  
– So 29. Okt, **11. Stunde** gelesen  
**Arbeitsgruppen/Kurse am Goetheanum/Umgebung:**  
– Mo 19–21 h, **Grundbegriffe der Anthroposophie**. Textarbeit am Buch «Die Geheimwissenschaft» von Rudolf Steiner (GA 13). Haus Widar, Grellingerweg 4, Arlesheim. Ausk./Anmeldung: Renatus Ziegler, 061 706 72 45, rziegler[at]hiscia.ch  
– Do 17.30 h, **Arbeitsgruppe für Mitarbeitende am Goetheanum**. Auskunft: Felicitas Graf, 078 793 00 66  
– Do 14-tgl., 16 h, **Arbeit an den Mysteriendramen**. Auskunft: Ruth Dubach, 061 701 60 68  
**Künstlerische Kurse:**  
– **Eurythmie:** Johanna-Helga Aschoff 061 701 12 08; Olivia Charlton 061 702 03 78; Elke Erik 061 702 03 46; Silvia Escher 061 701 54 55; Ulrike Humbert 061 701 38 95; Christian Merz 061 701 97 17; Monica Nelson 061 701 59 92; Beate v. Plato 061 263 19 37; Brigitte v. Roeder 061 701 22 18; Johanna Roth 061 36 40; Beatrice Schüpbach 061 701 86 04; Danielle Volkart 061 701 92 47; Corina Walkmeister 061 701 25 52; Dorothea Weyrather 061 701 65 30; Eduard Willareth 061 702 17 16; Ursula Zimmermann 061 701 65 40; Annette Zett 061 701 92 58  
– **Malen/Zeichnen:** Caroline Chanter 061 702 14 23; Christina Gröbriel 061 701 90 46; Sieglinde Hauer 061 701 14 37; Walter Humbert 061 701 38 95; Karin Joos 077 410 68 16; Christoph Koller 061 701 48 77; Bettina Müller 061 791 02 92 / 079 794 69 36  
– **Plastizieren:** Walter Humbert 061 701 38 95; Beat Nägelin 061 701 94 05  
– **Bothmer-Gymnastik:** Urs Kohler/Frank Peters 061 362 09 88  
– **Sprachgestaltung:** Peter Engels 061 701 21 27

## Kreuzlingen/Konstanz,

**Johannes Hus-Zweig AGS**  
Zweigraum: Rudolf Steiner Schule, Bahnhofstrasse 15, 8280 Kreuzlingen. Auskunft: Alois Heigl, Hauptstr. 70, 8274 Tägerwilen, 071 669 20 82, heigl[at]gmx.ch  
Infos: www.johannes-hus-zweig.ch  
**Zweigabende:** 19.30 h (falls nicht anders angegeben)  
**Ferien:** 7.–22. Okt  
– Mi 4. Okt, **Esoterische Betrachtungen karmischer Zusammenhänge** (Band VI, GA 240/Tb 716)  
– Mi 25. Okt, 20 h, **«Sonst knallts»**. Weckruf zu einer essenziellen Grundsatzzdebatte über die Zukunft unseres Wirtschafts-, Sozial- und Finanzsystems. Vortrag von Werner Goetz. Ort: Wolkensteinsaal im Kulturzentrum Konstanz  
**Freie Hochschule für Geisteswissenschaft:** im Ekkharthof, Lengwil-Oberhofen, 19.30 h:  
– So 22. Okt, **Gespräch zur 1. und 2. Klassenstunde**  
– So 19. Nov, **3. Stunde** gelesen

## Emental,

### Jeremias Gotthelf-Zweig AGS

Auskunft: Johanna Wyss, Wangenrain 65, 3400 Burgdorf, 034 422 27 34  
**Gemeinschaftsarbeit:** Di (Daten bitte erfragen) 17.45 h, **Die Brücke zwischen der Weltgeistigkeit und dem Physischen des Menschen** (GA 202). Im Humanus Haus Beitenwil  
**Freie Hochschule für Geisteswissenschaft:** Rudolf Steiner Schule Langnau (gemeinsam mit dem Friedrich Eymann Zweig, Langnau), 10.15 h: So 15. 29. Okt, 3. Dez

## Genève, Branche Henry Dunant AGS

Local de la branche: Ecole Rudolf Steiner, 2, chemin de Narly, 1232 Confignon.  
Secrétariat: Reinhard Schütz, 173, route de Loëx, 1233 Bernex, 022 757 48 39, vrerein.schuetz[at]bluewin.ch

### Réunions:

– Les lundis à 19h30, sauf les lundis des vacances d'oct, salle de travaux manuels, sous-sol: **L'homme dans ses rapports avec les animaux et les esprits des éléments** (GA 230)  
– Mittwochs **Das Markus-Evangelium** (GA 139). Auskunft/ Renseignements: Leni Wüst, 022 754 11 87

**Réunion de la St-Michel:** Sam 30 sept, à 16h00, salle d'eurythmie. Présentation en eurythmie de la strophe de St-Michel. Puis lecture de l'Imagination de St-Michel. Une collation suivra

**Ecole de Science de l'esprit:** Ecole Rudolf Steiner, salle d'eurythmie, 20h00 (sur présentation de la carte):  
– Mar, 3 oct, **4<sup>e</sup> leçon**

**Freie Hochschule für Geisteswissenschaft:** Rudolf Steiner-Schule, Eurythmiesaal (bitte blaue Karte vorweisen), 18 h:  
– So 22. Okt, **Hochschulgespräch** (7. und 8. Stunde sowie 7. Wiederholungsstunde)

## Glarus, Adalbert Stifter-Zweig AGS

Kontakt: Bruno von Aarburg, Obermühlestrasse 12, 8722 Kaltbrunn, 055 283 25 88, bruvoag[at]bluewin.ch

## Hombrechtikon, Jakob Gujer-Zweig AGS

Zweigraum: «Sonnengarten», Etzelstrasse 6, Hombrechtikon. Auskunft: Ursula Bürki, Sunneraistrasse 16, 8636 Wald, 055 246 30 93

### Zweigabende:

19.30 h  
– Sa 30. Sept, 15.30 h, **Musik an der Schwelle**. Hristo Kazakov spielt die späten Klaviersonaten von Beethoven und von Schubert Nr. 21 in B-Dur, D 960  
– Fr 6. Okt, **Soziales Verständnis aus geisteswissenschaftlicher Erkenntnis** (GA 191), Vortrag vom 2.11.1919. Gemeinschaftsarbeit  
– Fr 13. 20. 27. Okt, **Der innere Aspekt des sozialen Rätsels** (GA 193), Vortrag vom 11.2.1919  
**Freie Hochschule für Geisteswissenschaft:** Kultraum, 15.30 h  
– Sa 14. Okt, **4. Wiederholungsstunde**  
**Künstlerische Kurse:**  
– **Malkurs/Maltherapie:** Bernadette Gollmer, 055 240 68 75  
– **Eurythmie, Sprachgestaltung, Malen und Plastizieren** im «Sonnengarten», 055 254 40 70

## «Sonnengarten»

Alters- und Pflegeheim Sonnengarten, Etzelstrasse 6, 8634 Hombrechtikon, 055 254 40 70, info[at]sonnengarten.ch, www.sonnengarten.ch

**Rundgang durch den «Sonnengarten»:** Fr 6. Okt, 14 h. Um Anmeldung wird gebeten

### Kulturprogramm:

– Sa 30. Sept, 15.30 h, **Konzert: «Musik an der Schwelle»**. Klavierrezital von Hristo Kasakov mit Spätwerken von Schubert und Beethoven  
– Mi 4. Okt, 15.30 h, **Konzert: Mit beschwingten Melodien in den Nachmittag**. Mit dem Orchester Die Senioriker  
– Do 19. Okt, 15.30 h, **Das Auftauchen der Tiere in der Apokalypse und deren Überwindung**. Michaelivortrag von Pfr. Cristobal Ortin, Zürich  
– Sa 28. Okt, **Konzert: Flauti Allegri**. Musik für 5 Querflöten, Leitung: Yvonne Wendler

## Ins, Anthroposophische Arbeitsgruppe Schlössli Ins

Kirchrain 15, 3232 Ins. Auskunft: Ueli Seiler, 032 535 57 17  
**Lesearbeit:** Mi 18.30–19.30 h, **Geistige Hierarchien und ihre Widerspiegelung in der physischen Welt**. Tierkreis, Planeten, Kosmos (GA 110/Tb 738)

## Ittigen, Parzival-Zweig AGS

Auskunft: Margrit Hitsch, Ittigen, Fon/Fax 031 921 71 92

### Zweigabende:

– Di, 20 h, **Eurythmiekurs**  
– Mi 19.30 h, Lektüre: **Die Geheimwissenschaft im Umriss** (GA 13/Tb 601)  
**Freie Hochschule für Geisteswissenschaft:** 18 h  
– Sa 28. Okt, **2. Stunde**  
– Sa 2. Dez, **3. Stunde**

## Kreuzlingen/Konstanz, Johannes Hus-Zweig AGS

Zweigraum: Rudolf Steiner Schule, Bahnhofstrasse 15, 8280 Kreuzlingen. Auskunft: Alois Heigl, Hauptstr. 70, 8274 Tägerwilen, 071 669 20 82, heigl[at]gmx.ch  
Infos: www.johannes-hus-zweig.ch

**Zweigabende:** 19.30 h (falls nicht anders angegeben)

### Ferien:

7.–22. Okt  
– Mi 4. Okt, **Esoterische Betrachtungen karmischer Zusammenhänge** (Band VI, GA 240/Tb 716)  
– Mi 25. Okt, 20 h, **«Sonst knallts»**. Weckruf zu einer essenziellen Grundsatzzdebatte über die Zukunft unseres Wirtschafts-, Sozial- und Finanzsystems. Vortrag von Werner Goetz. Ort: Wolkensteinsaal im Kulturzentrum Konstanz

**Freie Hochschule für Geisteswissenschaft:** im Ekkharthof, Lengwil-Oberhofen, 19.30 h:

– So 22. Okt, **Gespräch zur 1. und 2. Klassenstunde**  
– So 19. Nov, **3. Stunde** gelesen

## Künstlerisch-therapeutische Arbeitsgemeinschaft

– Malen: Gundi Feuerle, 071 672 43 50  
– Plastizieren: Klaus Krieger, 071 680 05 02

## Langenthal, Beatus-Zweig AGS

Zweigraum: Rudolf-Steiner-Schule, Ringstrasse 30. Auskunft und Infos: Monika Gaberell, Jurastrasse 58, 4912 Aarwangen, 062 922 48 12

**Zweigabende:** Mi 20–21.15 h, **Die Mission einzelner Volksseelen** (GA 121). Gemeinschaftsarbeit

**Freie Hochschule für Geisteswissenschaft:** jeweils mittwochs 18.30–19.45 h. Klassenstunden gelesen und Gespräche dazu in wöchentlichem Wechsel. Rudolf Steiner Schule Langenthal. Bei Interesse: Gian Grob, 062 922 08 83



## Langnau i. E., Friedrich Eymann-Zweig AGS

Ort: Rudolf Steiner Schule Langnau, Schlossstr. 6, Langnau.  
Auskunft: Ginette Brunner, Dorfberg 551, 3550 Langnau i. E.,  
034 402 18 54

### Zweigabende:

– Mo 19.30–21.00 h, **Die Philosophie der Freiheit** (GA 4/Tb 627). Gemeinschaftsarbeit

**Freie Hochschule für Geisteswissenschaft:** Rudolf Steiner Schule Langnau (zusammen mit dem Jeremias Gotthelf-Zweig, Emmental), 10.15 h: So 15. 29. Okt, 3. Dez

**Eurythmie-Kurs:** Marta Schramm, 034 402 58 36

## Lausanne, Branche Christian Rose-Croix AGS

A l'attention de M. Michel Dind, chemin de Grand-Record 10, 1030 Bussigny. Renseignements: Vera Schwarzenbach, 021 624 38 07

**Cercle d'initiative:** Lun 2 oct à 18h15 à l'Ecole Rudolf Steiner à Bois-Genoud

**Lecture de branche:** Lun 2 oct à 20h00 à l'Ecole Rudolf Steiner à Bois-Genoud: **Le cinquième évangile**

**Ecole de Science de l'esprit/Free Hochschule für Geisteswissenschaft**

– Mo 9. Okt, 17.30 h, **8. Stunde** frei gehalten, Ecole des Jordils, Av. de Montagibert 24

– Lun 15 oct, 20h00, **8<sup>e</sup> leçon** à l'Ecole Rudolf Steiner à Bois-Genoud

**Groupe de lecture et d'écoute actives:** 1<sup>er</sup> lundi du mois, 14h00, «Penser et sentir autrement ... et pas seulement penser et sentir autre chose». **Les lignes directrices de l'Anthroposophie** (GA 26). Rens. pour l'heure et le lieu: Michel Bohner, 021 946 29 82

### Groupes de travail:

– Yverdon: 2<sup>e</sup> lun du mois, 19–21h, «**Fécondité du sol et visage de la terre**» (Ehrenfried Pfeiffer) et autres textes ayant trait à l'agriculture biodynamique. Renseignements: Jean-Marie Jenni, 024 425 84 80 ou 079 849 49 36, ear1[at]bluewin.ch

– Yverdon: groupe de lecture du mercredi: **La pensée humaine et la pensée cosmique** (GA 151), tous les deux mercredis, 19–21h. Lieu: rue de Neuchâtel 16 (EAR). Renseignements: Jean-Marie Jenni, 024 425 84 80 ou 079 849 49 36, ear1[at]bluewin.ch

– Neuchâtel: Renseignements: Simone Dubois, 032 852 07 37

– **Atelier de l'Arbre Rouge à Vevey**, Avenue Major Davel 24: Peinture, dessin, modelage, art-thérapie. Renseignements: Marie-Anne Morizot, 021 701 58 79 ou 078 698 22 16, contact[at]arbrerouge.ch

– A Corseaux, «**L'avenir sera-t-il social?**» (Triades poche, ex. GA 168, 328, 333, 192). Pour cette étude, nous adoptons le procédé développé par Christoph Lindenau. Renseignements: Elisabeth Bracher, 021 946 48 17, elisa.bracher[at]bluewin.ch

## Cours d'Eurythmie hygiénique en groupe

Grand Chêne 4, 1003 Lausanne, 021 626 56 30  
Brigitte Laloux, www.meindex.ch/brigitte.laloux  
Les lundis à 19h30

Peut être remboursé par les assurances complémentaires.

## Liestal, Carl Spitteler-Zweig AGS

Zweigraum/-adresse: Kasernenstrasse 23, 4410 Liestal. Ausk.: Armin Goll, Hohenweg 23, 4434 Hölstein, 061 841 07 64, a.goll[at]bluewin.ch

### Zweigabende: 20 h

– ab Mi 18. Okt, **Das Christentum als mystische Tatsache und die Mysterien des Altertums** (GA 8/Tb 619)

## Lugano, Gruppo Leonardo da Vinci AGS

Ritrovo del gruppo: Scuola Rudolf Steiner, 6945 Origgio. Informazioni: Erika Grasdorf, 091 943 35 56, Marta Jörg, 091 943 66 01

### Studio in comune/Gemeinschaftsarbeit:

– Lun ore 18.30, **Il convegno di Natale per la fondazione della Società Antroposofica Universale** (O. O. 260)

– Di 14-tgl., 14 h, **Esoterische Betrachtungen karmischer Zusammenhänge** (Bd. III, GA 237)

**Libera Università di Scienza dello Spirito:** Scuola Rudolf Steiner, Origgio, dom, ore 17.30, date da richiedere

**Freie Hochschule für Geisteswissenschaft:** La Motta, Brissago. Jeweils So 11 h, Daten bitte erfragen

## Luzern, Atelier Werner Kleiber

Künstlerische Kurse in Plastizieren und Steinbildhauen  
Kunst und Kunsttherapie, Schachenstrasse 15, 6030 Ebikon,  
078 789 00 61, www.atelier-wernerkleiber.ch

## Anthroposophische Arbeitsgemeinschaft

Auskunft: Elisabeth Soldan, 041 240 11 59, Hanstoni Kaufmann, 079 416 34 54, 041 410 96 68. Ort: nach Absprache

**Lese- und Gesprächsarbeit:** Do 20.15 h, **Okkulte Untersuchungen über das Leben zwischen Tod und einer neuen Geburt**. Die lebendige Wechselwirkung zwischen Lebenden und Toten (GA 140)

## Atelier MuT

Laura Piffaretti, Kunsttherapeutin ED, Fachrichtung Musiktherapie. Musiktherapie, Klangspiel, Leierunterricht. In der Kunstkeramik, Luzernerstrasse 71, 6030 Ebikon. l.piffaretti[at]gmx.ch, www.musiktherapie-mut.ch, 041 377 52 72, 079 791 33 70

## Niklaus von Flüe-Zweig AGS

Ort: Kunstkeramik, Luzernerstrasse 71, 6030 Ebikon  
anthro[at]kunstkeramik.ch, www.anthrolu.ch

### Lesegruppen zu folgenden Themen:

Heilpädagogik, Pädagogik, Landwirtschaft, Karma, Allgemeine Anthroposophie, die Leitsätze

Die Lesegruppen haben eigene Terminpläne. Interessenten sind willkommen. Auskunft: Laura Piffaretti, 079 791 33 70

**Bibliothek** offen vor den Veranstaltungen sowie auf Anfrage am Donnerstagvormittag (oder auf Vereinbarung). Bitte im Voraus anmelden: 079 791 33 70 oder 041 787 04 07

### Veranstaltungen:

– Mo 6. Nov, **Die Verbindung zu den Verstorbenen**. Pfr. Van der Bussche, Lenzburg

### Freie Hochschule für Geisteswissenschaft:

Klassenstunden in der Kunstkeramik, Auskunft: Dr. med. Paul Krauer, 041 240 35 85 (041 240 02 24)

– So 22. Okt, 11 h, **7. Wiederholungsstunde**

– So 27. Nov, 11 h, mit Lieven Moerman, Adliswil

### Eurythmie in Ebikon:

– Andrea Koster, Mo 17.45 h, 041 620 06 65

– A. K. Senn, Do 10.30 h, 041 497 20 49

## Mollie-Margot, Ita Wegman-Zweig AGS

Zweigraum: In der Bibliothek des Saalgebäudes der Association La Branche, 1073 Mollie-Margot. Auskunft: Katrin Fichtmüller, 021 612 46 70

**Zweigabende:** Do 20 h, Studienkreis: **Geschichtliche Symptomatologie** (GA 185)

**Freie Hochschule für Geisteswissenschaft:** Jeweils 19 h, Vorbereitung auf die Klassenstunde, 20 h

– So 1. Okt, **8. Stunde** gelesen

– Sam 14 oct, 9h00–17h00, **Journée romande, 7<sup>e</sup> leçon** libre

– So 22. Okt, **9. Stunde** gelesen

– So 19. Nov, **10. Stunde** gelesen

## Montezillon, Groupe de L'Aubier AGS

Lieu: L'Aubier bibliothèque, Les Murailles 2, 2037 Montezillon. Renseignements: Anita Grandjean, 032 732 22 13

### Rencontre: Tous les jeudis, 20h15–22h00

Etude du cycle de Rudolf Steiner «Le karma de la profession», GA 172, donné à Dornach en novembre 1916

**Ecole de Science de l'esprit:** voir sous Neuchâtel-Yverdon

**Groupes et cours réguliers:** se renseigner directement auprès des responsables

– **Eurythmie:** Marie-Hélène Le Guerranic, 032 730 15 89

– **Thérapie:** Björn Riggenbach, 032 721 40 30

– **Economie:** Marc Desaulles, 032 732 22 12

## Münchenstein, PoeSei

Poesievermittlung: Poetische Spracharbeit, Lyrikprojekte, Atelier-Aktivitäten.

Christiane Moreno, Ateliers Florenz, Florenzstrasse 1e, 4142 Münchenstein, 061 321 19 23, www.christianemoreno.com

## Muttenz, Horizont

Gestaltungsraum für projektive Geometrie und Menschenkunde. Christina Moratschke, Rauracherweg 14, 4132 Muttenz, 061 702 18 04, cmoratschke[at]jeblicom.ch

## Neuchâtel-Yverdon, Ecole de Science de l'esprit AGS

Lieu: L'Aubier, Les Murailles 2, 2037 Montezillon. Renseignements: Anita Grandjean, 032 732 22 13

– Sam 14 oct, 9h00–17h00, **La Branche, Mollie-Margot, Journée romande, 7<sup>e</sup> leçon** libre

– Dim 19 nov, 19h30–21h00, **19<sup>e</sup> leçon** lue

## Pratteln, Goethe-Zweig AGS

Ort: Rudolf Steiner Schule Mayenfels, 4133 Pratteln. Auskunft: Elisabeth Mundwiler, Buechring 25, 4434 Hölstein, 061 951 81 81

**Gemeinschaftsarbeit** (ausser Schulferien): Di 14-tgl., 20.15 h, **Mitteleuropa zwischen Ost und West** (GA 174a)

## Kunststatt

Ort: Mittlerstrasse 25, 4133 Pratteln, 061 821 89 81, 079 504 00 64, www.kunststatt.ch, www.rampart.ch

**Kunsttherapeutisch-künstlerisches Schaffen** für Erwachsene und Kinder, einzeln und in Gruppen

Plastizieren: Lisa Stohler

Malen: Barbara Ramp

Sprachgestaltung: Edith Guskowski

## Prochains délais de rédaction:

**mercredi, 11 octobre 2017**

**mercredi 15 novembre 2017**

**lundi 11 décembre 2017**

## Renan, Alanus-Zweig AGS

Ort: Haus Christofferus, Env. des Convers 56, 2616 Renan. Ausk.: Christoph Schaub, Rue de la Seignette 8, 2616 Renan, 032 963 11 02

**Gemeinschaftsarbeit:** Di 20.35 h, **Esoterische Betrachtungen karmischer Zusammenhänge** (neu: Band V, GA 239/Tb 715)

## Richterswil, Paracelsus-Spital

Bergstrasse 16, 8805 Richterswil. Auskunft: 044 787 27 33, kultur[at]paracelsus-spital.ch, www.paracelsus-spital.ch

**Informationsabend für werdende Eltern.** Gespräche, Besichtigung der Gebärmutter mit dem Geburtshilfeteam...

**Mittwochgespräche.** Programm siehe Zürich, Paracelsus-Zentrum Sonnenberg

**Spitalführungen.** Sa (Daten bitte erfragen), 10–12 h

**Kurse Eltern und Kind.** Geburtsvorbereitung, Rückbildung, Säuglingspflege... Detailliertes Programm siehe website

## St-Prex, Fondation Perceval

1162 St-Prex, 021 823 11 43,  
Andres Pappé, andrespappe[at]bluewin.ch

**Ecole de Science de l'esprit:** Salle d'eurythmie curative

– Sam 28 oct, 10h30, **2<sup>e</sup> leçon de répétition**

– Sam 25 nov, 10h30, **3<sup>e</sup> leçon de répétition**

## St. Gallen, Ekkehard-Zweig AGS

Zweigraum: Rorschacherstrasse 11, Eingang Museumstrasse, St. Gallen. Auskunft: Christoph Wirz, 071 245 25 71, Hermann Schölly, 071 244 59 07

**Zweigabende:** 19.45 h (falls nicht anders angegeben)

**Herbstpause:** 26. Sept–22. Okt

– Mo 23. Okt, **Russland – Ein Beitrag zum besseren Verständnis.** Rosmarie Hofer

– Mo 30. Okt, **Russland – Ein Aufbruch zum Durchbruch?** Rosmarie Hofer

– Mo 6. Nov, **Feier für die Verstorbenen**

– Mo 13. Nov, **Austausch zum Zweigleben**

– Mo 20. 27. Nov, **Die spirituellen Hintergründe der äusseren Welt. Der Sturz der Geister der Finsternis** (GA 177). Vortragszyklus, im Herbst 1917, Dornach. Gemeinschaftsarbeit

### Veranstaltungen:

**Michaeli-Tagung:** Fr 27./Sa 28. Okt. Gemeinsame Tagung von Ekkehard-Zweig und Christengemeinschaft St. Gallen. «**Umwenden – ... und dann am Du erwachen**». Von der Schicksals-Melodie zur Schicksals-Symphonie

**Freie Hochschule für Geisteswissenschaft:**

– So 22. Okt, 16 h, Gespräch, 17.15 h, **9. Stunde** gelesen

– So 19. Nov, 16 h, Gespräch, 17.15 h, **10. Stunde** gelesen

### Kurse und Arbeitsgruppen:

– Di 19 h, **Philosophische Grundlagen der Anthroposophie** mit Ausblicken in verschiedene Gebiete. Leitung: Heiner Frei, 071 244 03 86

– Mi 25. Okt, 8. 22. Nov, 16 h, **Das Matthäus-Evangelium** (GA 123). Leitung: Herrmann Schölly, 071 244 59 07

– Fr 10. Nov, 19 h, **Treffens Widar/Sterbekultur.** Palliativpflege, Sterbebegleitung. In der Bibliothek. Auskunft: Annelies Heinzelmann, 071 288 51 09

### Künstlerische Kurse:

– **Biografiearbeit:** Beate Schollenberg, 071 366 00 82

– **Bothmer-Gymnastik:** Catrin Albonico, 079 608 57 11

– **Eurythmie/Heileurythmie:** Marie-Agnès Albertin, 071 870 02 93; Lucia Weber, 071 220 41 33; Martin Scheiviller, 071 244 15 01

– **Laut- und Toneurythmie,** Di 16 h, Do 19 h, Leitung: Martin Scheiviller, 071 244 15 01

– **Malen:** Annelies Heinzelmann, 071 288 51 09

– **Sprachgestaltung:** Barbara Becher, 071 280 11 20, Heinz Lindenmann, 071 688 72 92

## Coût des annonces

Les annonces dans cet agenda pour les groupes indépendants, les organisateurs et les institutions seront payantes. A partir de trois parutions, les contributions sont annuelles: CHF 50.– (à peu près de 3 cm), CHF 150.– (de 8 cm) et CHF 200.– (plus de 8 cm).

Les annonces sont gratuites pour les Branches et les groupes de la Société anthroposophique suisse.

## Preis der Einträge

Für den Eintrag bezahlen freie Gruppen, Veranstalter und Institutionen ab 3-maligem Erscheinen jährlich CHF 50.– (rund 3 cm hoch), CHF 150.– (bis 8 cm), CHF 200.– (ab 8 cm).

Der Eintrag ist kostenlos für Zweige und Gruppen der Anthroposophischen Gesellschaft in der Schweiz.

## Sargans,

### Anthroposophische Arbeitsgruppe

Kantonsschule Sargans, Zimmer 28. Auskunft: Elisabeth Loose, Calandastrasse 12, 7320 Sargans, 081 723 46 93, E-Mail [elidiloose\[at\]bluewin.ch](mailto:elidiloose[at]bluewin.ch)

#### Gemeinschaftsarbeit:

Mo 19.30 h, **Das Lukas-Evangelium** (GA 114/Tb 655)

## Schaffhausen,

### Johannes von Müller-Zweig AGS

Zweigraum: Vordersteig 24, Schaffhausen, [www.anthroposophie-sh.ch](http://www.anthroposophie-sh.ch). Auskunft: 052 624 18 02

#### Zweigabende:

– Mi 25. Okt, **Gesprächsabend**

**Freie Hochschule für Geisteswissenschaft:**

– So 22. Okt, 17 h, **Gespräch**, 18.30 h, **4. Stunde** gelesen

#### Aktivitäten:

**Lesegruppe Breite:** Mo 15–17 h, Auskunft: Ursula Schütt, 052 659 62 06

**Lesegruppe Steig:** Do, 18.50 h, jeweils nach Absprache. Auskunft: Ursula Boulahcen, 052 625 91 05

**Künstlerische Kurse:** Mitteilung auf Anfrage

## Solothurn,

### Anthroposophischer Arbeitskreis AGS

Auskunft: Rolf Thommen, Schulhausstr. 13, 4524 Günsberg, 032 637 19 10, [thommen-rolf\[at\]bluewin.ch](mailto:thommen-rolf[at]bluewin.ch)

#### Gemeinschaftsarbeit:

– Zusammenkünfte in der Regel alle zwei Wochen, Daten bitte erfragen, **Aus der Akasha-Forschung**. Das Fünfte Evangelium (GA 148/Tb 678)

**Freie Hochschule für Geisteswissenschaft** (verantwortlich: Erdmuthé D. Worel, [eworel\[at\]bluewin.ch](mailto:eworel[at]bluewin.ch)): Rudolf Steiner Schule, Allmendstrasse 75, Solothurn, Heileurythmie-Raum, 20 h:

– Fr 20. Okt, **2. Wiederholungsstunde**

(Die nächsten Klassenstunden: 17. Nov)

## Conrad Ferdinand Meyer-Zweig AGS

Zweigraum: Haus Hirschen, Hauptgasse 5, 4500 Solothurn. Auskunft: Gertrud Eberhard, 032 672 34 29, [geberhar\[at\]solnet.ch](mailto:geberhar[at]solnet.ch)

**Zweigabende:** 20 h (wenn nicht anders vermerkt)

– Di (Daten bitte erfragen), **Esoterische Betrachtungen karmischer Zusammenhänge**, Bd. VI (GA 240/Tb 716). Studienarbeit

#### Veranstaltungen:

**Freie Hochschule für Geisteswissenschaft** (verantwortlich: Erdmuthé D. Worel, [eworel\[at\]bluewin.ch](mailto:eworel[at]bluewin.ch)): Rudolf Steiner Schule, Allmendstrasse 75, Solothurn, Heileurythmie-Raum, 20 h:

– Fr 20. Okt, **2. Wiederholungsstunde**

(Die nächsten Klassenstunden: 17. Nov)

## Spiez, Berner Oberland-Zweig

Ort: Asylstrasse 12, 3700 Spiez

**Zweigabende:** Mo 14-täglich, **Die Kernpunkte der Sozialen Frage** in den Lebensnotwendigkeiten der Gegenwart und Zukunft (GA 23/Tb 606)

## Thusis, Gesprächsgruppe AGS

Siehe Programm des Giovanni Segantini-Zweiges, Chur

## Uster, Heinrich Zschokke-Zweig AGS

Zweigraum: Schulhaus, Freiestrasse 20, Musiksaal (3. St.), Uster. Auskunft: Hansruedi Schmidli, 044 940 28 85, [hansruedi.schmidli\[at\]bluewin.ch](mailto:hansruedi.schmidli[at]bluewin.ch), Sonnhaldenweg 5, 8610 Uster

**Zweigabende:** 20 h. **Herbstferien: 8.–22. Okt**

– Mo 2. Okt, **Nachklang Michaelifeier, offener Gesprächsraum, Ausblick Jahresthema**

– Mo 23. Okt, **Arbeit am Jahresthema: Grundsteinlegung der AAG durch Rudolf Steiner**, Vortrag vom 25.12.1923, 10 Uhr

**Freie Hochschule für Geisteswissenschaft:** Vertiefung in die Mantrén. Stunden im Wortlaut Rudolf Steiners, Gespräch, eurythmische Übungen. Im Kleinen Saal der RSS Zürcher Oberland, Wetzikon (Programmdetails bei Franz Ackermann, 044 252 18 07), 15.30–18 h:

– So 22. Okt, **6. Stunde**

– So 19. Nov, **7. Stunde**

## Walkringen, Rütthubelbad

Kultur- und Bildungszentrum, Rütthubel 29, 3512 Walkringen, 031 700 81 81, [www.ruettihubelbad.ch](http://www.ruettihubelbad.ch)

#### Kultur:

– So 15. Okt, 15.30 h, **Trio Trix**. Vanessa Szigeti, Violine, Joachim Müller-Crépon, Violoncello, Alexander Boeschoten, Klavier

– So 29. Okt, 17 h, **Lieder von Hugo Wolf und Richard Strauss**. Ludwig Geiger, Bariton, Christoph Zbinden, Klavier

– So 11. Nov, 15.30 h, **«Brücke über den Strom»**. **Botho Sigwart Graf zu Eulenburg**. Klaviersonate op. 19 (1915), Violinsonate op. 6 (1907). Wolfgang Jellinek, Violine, Alexander Plotkin, Klavier

#### Kurse:

– Sa 14.–So 15. Okt, **Mensch und Kosmos**. Was uns die Planeten erzählen. Mit Hartmut Warm

– Fr 20.–So 22. Okt, **Dunkle Angriffe und lichtvolle Hilfe**. Zur Bewältigung von Schattenkräften in und zwischen uns. Mit Anton Kimpfner und Regula Berger

– Sa 21. Okt, 9–17 h, **Gewaltfreie Kommunikation** (Modul 1). Mit Martin Rausch, Hünibach

– Sa 4. Nov, 9–17 h, **Gewaltfreie Kommunikation** (Modul 2). Mit Martin Rausch, Hünibach

– Fr 17.–So 19. Nov, **Das Wesen der Wärme als Grundlage des Geschaffenen und Quell des Zukünftigen**. Mit Manfred Gödrich, Käshofen

– Sa 18. Nov, 9–17 h, **Gewaltfreie Kommunikation** (Modul 3). Mit Martin Rausch, Hünibach

– Sa 18. Nov, 14–18 h, **Schenkende Begegnungen mit der Natur und dem Menschen** (3/4). Mit Jürg Reinhard, Merligen

## Zweig Rütthubel AGS

Ort: Rütthubelbad. Sekretariat: Ruth König, Hüsiggässli 589, 3077 Enggistegg, 031 971 79 96, [ruthking\[at\]bluewin.ch](mailto:ruthking[at]bluewin.ch)

#### Programme:

**Gruppenarbeit:** im Dachraum

– So 19 h, **Aus der Akasha-Forschung. Das Fünfte Evangelium** (GA 148/Tb 678)

– Di 18.45 h, **Die Weltgeschichte in anthroposophischer Beleuchtung** (GA 233), 4. Vortrag, Dornach 24.12.1923 und weitere

**Freie Hochschule für Geisteswissenschaft**, jeweils 10.15 h im Kuppelsaal:

– Sa 14. Okt, **11. Stunde**

– Sa 18. Nov, **12. Stunde, Hochschulgespräch**

– Mi 22. Nov, 19 h, **Rückblick aufs Jahr 2017**

## Winterthur,

### Hans Christian Andersen-Zweig AGS

Zweigraum: Die Zweigabende finden bis ca. Mitte 2018 im Kindergarten-Pavillon, Obere Briggerstrasse 29, in der Tössfeld-Anlage, Winterthur, statt

Auskunft: Verena Egli, Schaffhauserstr. 49, 8472 Seuzach, 052 315 36 58, [info\[at\]andersen-zweig.ch](mailto:info[at]andersen-zweig.ch); Sekretariat: Michel Cuendet, Hertenstr. 21, 8353 Elgg, 052 364 15 68, Fax 052 364 16 47, [sekretariat\[at\]andersen-zweig.ch](mailto:sekretariat[at]andersen-zweig.ch)

**Zweigabende:** 20 h

– Di 3. Okt, **Offene und geschlossene Gesellschaften**. Der Umgang mit dem Fremden. Vortrag von Ronald Templeton

– Di 10. Okt, **Der Impuls der Dreigliederung und seine Gegenkräfte Materialismus, Machtstreben und Egoismus**. Vortrag von Udo Herrmannstorfer

– Di 17. Okt, **Flüchten: Warum? Wohin?** Was könnte der Dreigliederungsimpuls zur Lösung der Flüchtlingsfrage beitragen? Vortrag von Udo Herrmannstorfer

– Di 24. Okt, **Der Geist des alten Ägyptens in der Kultur der Gegenwart**. Vortrag und Gespräch von und mit Johannes Greiner

– Di 31. Okt, **Übersinnliches und Untersinnliches**. Wie können heilende und zerstörerische Wesen erkannt werden? Gespräch mit Thomas G. Meier

**Freie Hochschule für Geisteswissenschaft** (Auskunft: Ernst Heinzer, 052 233 32 20), im Saal über dem Kindergarten, Obere Briggerstrasse 20, im 2. Stock, jeweils 9–9.45 h Vorgespräch, 10–11.45 h Klassenstunde

– So 1. Okt, ab 10 h, **Berner Stunde**

#### Kurse:

– Mo 15.–16.30 h, **Der Orient im Lichte des Okzidents** (GA 113/Tb 624). Ernst Heinzer, 052 233 32 20

– Mi 4. 25. Okt, 19.15–19.45 h, Meditation; 20 h, **Esoterische Lehren**. Ein christlicher Weg zum Verständnis der Wahrheit. Referent: Thomas G. Meier, Basel, 061 361 70 06, [th.s.meier\[at\]web.de](mailto:th.s.meier[at]web.de). Ort: Obere Briggerstrasse 20, im Kindergarten-Pavillon Winterthur

– **Heileurythmie** auf Anfrage: Elisabeth Ovenstone 052 202 36 47, Angela Weishaupt 071 534 39 35, Ursula Martig 052 203 04 15

– **Eurythmie** auf Anfrage: Werner Beutler 052 233 23 84, Katinka Penert 052 202 82 32

## Zürich, Ernst Uehli-Arbeitsgruppe AGS

Zweiglokal: Eggweg 2, 8496 Steg i. Tössstal. Benjamin Hemberger, Fon/Fax 055 245 21 94

**Zusammenkünfte:** *Neue Lektüre!*

– Mo 18 h, **Landwirtschaftlicher Kurs** (GA 327/Tb 640). Gemeinschaftsarbeit, Leitung: Benjamin Hemberger

## Eurythmie Projektgruppe Zürich

Auskunft: Johannes Starke, 044 383 70 56, [joh.starke\[at\]eurythmie.ch](mailto:joh.starke[at]eurythmie.ch)

## Rédaction: Catherine Poncey

[c.poncey\[at\]bluewin.ch](mailto:c.poncey[at]bluewin.ch)

## Hibernia-Zweig AGS

Auskunft: Markus Bächli, Gempenring 79, 4143 Dornach, 061 701 88 32, [markus.baechli\[at\]vtxmail.ch](mailto:markus.baechli[at]vtxmail.ch)

**Studium, Klasse, Feier**

## Interdisziplinärer Therapeutenkreis

ITZ, Praxisgemeinschaft Margrit Flury/Andrea Klapproth, Untere Zäune 19, 8001 Zürich. Auskunft: 079 732 01 38, [andrea.klapproth\[at\]gmx.ch](mailto:andrea.klapproth[at]gmx.ch)

**Themen:** Erarbeitung von Krankheitsbildern auf der Grundlage der anthroposophisch erweiterten Medizin; interdisziplinärer Austausch über Therapievorhaben; Erarbeitung von christologischen Grundlagen für die Praxis; Berufspraxis

**Treffen** jeweils Sa 14.30–17, in der Praxisgemeinschaft, Untere Zäune 19, 8001 Zürich, *an folgenden Daten:* 30. Sept, 21. Okt, 11. Nov

## Michael-Zweig AGS

Zweigraum: Lavaterstrasse 97, 8002 Zürich. Sekretariat: Béatrice Bürgin, Fon 044 202 35 53 (Mo und Do, jeweils nachmittags), [michael.zweig\[at\]bluewin.ch](mailto:michael.zweig[at]bluewin.ch)

#### Programm:

**Zweigabend:** 19.30 h (falls keine andere Uhrzeit angegeben)

– So 1. Okt, 16.30 h, **Michaelifeier** gemeinsam mit dem Pestalozzi-Zweig Zürich. Eurythmiegruppe um Gerti Staffend und Angela Locher. Ort: RSS Zürich, Plattenstr. 37, grosser Saal

– Mo 2. Okt, **Das Wirken Michaels und das Wirken Ahrimans – Selbsterkenntnisfragen auf dem Schulungsweg**. Vortrag von Christiane Haid, Dornach

– Mo 9. Okt, **Licht und Wärme in der menschlichen Seele**. «In dieser Stimmung wird das Geistige, das in den Tiefen der menschlichen Seele liegt, vor das Bewusstsein gerufen». Vortrag von Joan Sleigh, Dornach

– Mo 16. Okt, **Perspektiven für das Goetheanum und die Anthroposophische Gesellschaft**. Vortrag von Bodo v. Plato, Dornach

– Mo 23. Okt, **Von Seelenrätseln** (GA 21/Tb 637). Studienarbeit mit Felix Köpfler (Abschluss)

– Mo 30. Okt, **Ökonomie der Brüderlichkeit**. Arbeitsgruppe und Initiative Confoedera, vorgestellt von Jonathan Keller und Fionn Meier

**Zweignachmittag:** Fr 13. Okt, 14.30 h, **Die geistige Führung des Menschen und der Menschheit** (GA 15/Tb 614). Mit Judith Peier und Felix Köpfler. Lesezimmer

**Freie Hochschule für Geisteswissenschaft**, Planeten- und Tierkreisraum

– So 1. Okt, 10.45 h, **12. Stunde** frei gehalten

**Bibliothek:** geöffnet Mo 19–19.30 h und auf Anfrage

#### Arbeitsgruppen/Kurse:

– **Rudolf Steiner lesen**. Arbeit an den Grundschriften. Auskunft: Barbara Egli, Überlingen, 0049 7551 949 99 78

– Di 3. 24. 31. Okt, 20 h, **Die Entwicklung des Myriums von Golgatha**. Vortragsreihe von Lieven Moerman

– Do 12. 26. Okt, 19.30 h, **Der innere Aspekt des sozialen Rätsels**. Luziferische Vergangenheit und ahrimanische Zukunft (GA 193). Seminar mit Karen Swassjan. Auskunft: Bruno Gloor, 044 391 72 17

– Sa (Daten bitte erfragen), 9 h, **Arbeit an den Fragen und Grundlagen einer zeitgemässen Sozialgestaltung**. Leitung: Udo Herrmannstorfer, Dornach. Tierkreisraum. Auskunft: R. Zuegg, 044 715 23 87

– Sa 28. Okt, 9.30 h, **Anthroposophische Leitsätze – Die letzten Briefe**. Seminar mit Lieven Moerman

**Künstlerische Kurse:**

– **Sprachgestaltung:** Mo 18–19 h, M. Lüthi, 078 778 95 07

– **Eurythmie:** Mi 18.30–19.30 h, M. Forster, 044 281 30 02

– **Malen:** Sa 10–13 h, C. Chanter, 061 702 14 23

## Pestalozzi-Zweig

Zweigraum: Englert-Saal, Rudolf Steiner Schule, Plattenstrasse 37, 8032 Zürich. Auskunft: Ursula Kühne, 044 950 41 35

**Zweigabende:** 19.30 h (falls nicht anders angegeben):

– So 1. Okt, 16.30 h, **Michaelifeier** gemeinsam mit dem Michael-Zweig Zürich. Eurythmiegruppe um Gerti Staffend und Angela Locher. Ort: RSS Zürich, Plattenstr. 37, grosser Saal

– Di 3. Okt, **Makrokosmos und Mikrokosmos** (GA 119/Tb 703). Studienarbeit

**Philosophisch-anthroposophische Arbeitsgruppe**, mit Robert Zuegg: Mo 30. Okt, 17–19 h. Arbeit am Aufsatz «Philosophie und Anthroposophie» von Rudolf Steiner (in: GA 35). Ort: RSS Zürich, Plattenstr. 37, Altbau, Schülerbibliothek. Auskunft: Ursula Kühne, 044 950 41 35

**Seminar: Der innere Aspekt des sozialen Rätsels, luziferische Vergangenheit, ahrimanische Zukunft** (GA 93), mit Karen Swassjan: Do 12. 26. Okt, 19.30 h. Ort: Michael-Zweig, Lavaterstrasse 97, Zürich. Auskunft: Bruno Gloor 044 391 72 17

**Malen:** Do 9.30–11.30 h, im Freizeitalokal an der Voltastrasse. Auskunft: Milena Kristal, 044 272 29 95

**Bibliothek, künstlerische Kurse** Auskunft: Ursula Kühne, 044 950 41 35

## Schule Jakchos

Ausbildung Biografiearbeit  
Ekkehardstr. 11, 8006 Zürich, Fon 044 363 99 66, Fax 044 363 99 65, E-Mail kontakt[at]jakchos.ch, www.jakchos.ch

**Sprachgestaltung:** Einzel- und Gruppenunterricht, Rollenstudium und Schauspiel, Sprachtherapie nur in Einzelstunden  
**Biografiearbeit:** Einzel- und Paarberatung, auch Kurse und Seminare

## Sprachgestaltung

Auskunft und Anmeldung: Dietmar Ziegler, 077 460 03 19, dietmar-ziegler[at]web.de

**Themenarbeit:** Die Laute des Tierkreises im Sprachorganismus und an der menschlichen Gestalt, Fr 10.15–11.45 h, Lebensorganismus und Sprachorganismus und ihr Zusammenwirken für die menschliche Gesundheit, Fr 15–16.15 h. Einstieg jederzeit möglich. Blaufahnenstrasse 12, Zürich (beim Grossmünster)

## Studienkurs

mit Thomas G. Meier. Rudolf Steiner Schule ZH, Plattenstrasse 37, 8032 Zürich. Auskunft: 061 361 70 06, www.thomasmeier.ch

– Do 20 h, **Esoterische Lehren. Ein christlicher Weg zum Verständnis der Wahrheit.** Jeweils davor, 19.15–19.45 h, Meditation

## Vereinigung zur Förderung von Sprachkunst und Gestik

Blaufahnenstrasse 12, 8001 Zürich

**Sprachgestaltungskurse, Schauspiel- und Einzelunterricht** finden jeweils donnerstags und freitags statt. Anfragen bei: Dietmar R. Ziegler, 077 460 03 19, dietmar-ziegler[at]web.de

### Veranstaltungen:

- **«Anthroposophie im Gespräch». Rudolf Steiner verstehen.** Ein Seminar mit Lieven Moerman, Adliswil, jeweils 10–11.30 h. Daten: 7. Okt, 18. Nov
- **«Die Pforte der Einweihung».** Das erste Mysteriendrama Rudolf Steiners. Vorträge von Lieven Moerman, Adliswil, jeweils 19.30 h. Daten: 6. Okt, 10. Nov

## Zug, Johannes Tauler-Zweig AGS

Zweigraum: Bundesstrasse 1, 6300 Zug. Postadresse: Flachsacker 18, 6330 Cham. Auskunft: Elisabeth Hubbeling, Fon 041 780 75 50, E-Mail jhubbeling[at]bluewin.ch

**Zweigtreffen:** 10–11.30 h (falls nicht anders angegeben)

- So 1. Okt, nachmittags **Erinnerung an Erika Beltle.** Gedichtrezitationen und Eurythmie. Ort: Siehbachsaal (an der Seepromenade), Chamerstr. 33, Zug. Auskunft: Rita Stoltz, 041 755 02 51
- Mo 2. 9. 16. 23. 30. Okt, **Der innere Aspekt des sozialen Rätsels. Luziferische Vergangenheit und ahirmanische Zukunft** (GA 193). Vor der Bucharbeit diskutieren wir ca. 30 Min. über aktuelle Tagesthemen

**Freie Hochschule für Geisteswissenschaft** (im Zweigraum)

- So 1. Okt, 10 h, **Gespräch zur 13. Stunde**

## Redaktionsschluss:

Ausgabe	Red.-Schluss	Erscheinen
November 2017	Mi 11. Okt 2017	Sa 28. Okt 2017
Dezember 2017	Mi 15. Nov 2017	Sa 2. Dez 2017
Januar 2018	<b>Mo 11. Dez 2017</b>	Sa 30. Dez 2017

### Redaktion:

Konstanze Brefin Alt

061 331 12 48

info[at]textmanufaktur.ch

## Nachrichten / Informations

### Ökonomie der Brüderlichkeit im Umgang mit Kaufen Leihen, Schenken

17. bis 19. November 2017 am Goetheanum

Die Tagung wendet sich an alle – Finanzverantwortliche, Angestellte, Fachleute, Laien, Konsumenten, Eigentümer, Schuldner und Gläubiger –, die angesichts der Weltwirtschaftslage die Frage nach konkreten Möglichkeiten für eine Veränderung ihres Finanzverhaltens bewegt und die dafür ethisch-praktische Ideen suchen. Die Tagung wird von zahlreichen Stiftungen und Institutionen gemeinsam getragen.

Mitwirkende sind: Jean-Marc Decressonnière, Freie Gemeinschaftsbank, Marc Desaulles, Anthroposophische Gesellschaft Schweiz, Gerald Häfner, Sektion für Sozialwissenschaften, Cristóbal Ortin, Christengemeinschaft Zürich, Ursula Ostermai, Sprachgestaltung, Niklaus Schär, Coopera Sammelstiftung.

Infos und Anm. (bis 27. Okt.): Goetheanum Empfang, Postfach, 4145 Dornach, 061 706 44 44, Fax 061 706 44 46, E-Mail tickets[at]goetheanum.org

## Anthroposophie in der Welt

Seit August 2017 veröffentlicht der Humanus Verlag in Moskau das russischsprachige Nachrichtenblatt «Anthroposophie in der Welt» (Антропософия в мире) mit den Schwerpunkten Goetheanismus, Anthroposophie, Dreigliederung und Zeitgeschehen. Das monatlich per E-Mail versandte Blatt richtet sich an interessierte Leser vor allem im russischen Kulturraum, vom Baltikum bis Kasachstan, aber auch in Westeuropa.

1917 erfolgte die Russische Revolution als ein von anglo-amerikanischen Eliten angestossenes soziales, politisches und wirtschaftliches Experiment, das Teil einer umfassenderen Planung

### Einführungsseminar Anthroposophische Medizin

Für ÄrztInnen und MedizinstudentInnen findet am Wochenende vom 19. bis 22. Oktober 2017 in der Klinik Arlesheim ein Einführungsseminar in die Anthroposophische Medizin statt. Thema ist: «Wie finde ich das Gute in der Medizin?». Komplementär- und Schulmedizin verbindend, geht es darum, Krankheit auch als Entwicklungschance für die Individualität verstehen zu lernen und sich selbst vom Mediziner zum Arzt zu entwickeln.

Infos und Anm. (bis 15. Okt.): aerzteausbildung[at]klinik-arlesheim.ch, Fax 061 705 71 01. Klinik Arlesheim, Claudia Rordorf, Pfeffingerweg 1, 4144 Arlesheim.

## Semer l'Avenir

Dimanche 8 octobre 2017

à 11h à l'Aubier.

Tout le monde est invité à participer!

### Steffen in der Trotte Arlesheim

Unter dem Titel «Albert Steffen – Dichterleben in den Turbulenzen des 20. Jahrhunderts» findet am 19. Oktober 2017, 20.15 h, in der Trotte Arlesheim eine Präsentation anlässlich der Publikation von «Briefe – Albert Steffen im Spannungsfeld von Dichtung, Öffentlichkeit, Zeitgeschichte und Anthroposophie» (Hrsg. Ruedi Bind, Verlag für Schöne Wissenschaften, 2017) statt. Eingeleitet wird der Anlass von Redakteur Urs Berger. Steffens Biograph Dr. Klaus Hartmann erzählt über Kindheit und Jugend Steffens, Ruedi Bind aus Arlesheim beleuchtet prägende Beziehungen Albert Steffens.

## Nicolas de Flüe Jubilé des 600 ans

Soirée Contemplation de «Son Livre de Prière» par Jean-Luc Berthoud

Un tableau construit comme une fleur de Vie: regard sur sa géométrie sacrée, son symbolisme astrosophique, son mystère du centre, ses forces créatrices, ses ondes de formes.

Dimanche 19 novembre, 17h

près de Sierre en Valais  
Kunstwerkstatt an der Raspille, Raffiljiweg 30, 3970 Salgesch

Lundi 4 décembre, 20h

Ecole Réflexe Santé à Morges  
Av. Riond-Bosson 13

Jeu 7 décembre, 20h

Centre L'Almulette à Neuchâtel  
Rue de l'Hôpital 10

Renseignements: Jean Luc Berthoud, 052 721 56 46.



## Neu am Goetheanum: Der Christian Morgenstern-Zweig

*Du reiner Geist,  
aus dessen starken Händen  
ich meinen Sinn des Lebens neu empfang.*

An Rudolf Steiner von Christian Morgenstern (1871–1914)

Beim Betrachten, wie es zu einer Zweiggründung kommt, findet man ganz unterschiedliche Ansätze und Möglichkeiten, schon allein im Verlauf der Entwicklung, bis der Moment der Bewegkraft zur Gründung eintritt.

Das ist auch bei uns so geschehen: 1992 hatten jüngere Mitglieder des Zweiges am Goetheanum das starke Bedürfnis nach dem gemeinsamen Studium der Schriften von Rudolf Steiner. Als weiterhin Zugehörige zum Zweig am Goetheanum konnten sie in jenem Jahr miteinander diese eigene Arbeit beginnen. Seitdem trifft sich am Goetheanum kontinuierlich ein Kreis von Menschen am Mittwochabend zunächst unter dem Namen «Das Wort Rudolf Steiners im vertiefenden Gespräch» und Jahre später als «Ein weiteres Angebot des Zweiges am Goetheanum». Erstere Bezeichnung charakterisiert nach wie vor unsere Arbeitsweise.

Die Schriften Rudolf Steiners in gemeinsamem Verständnis zu vertiefen, ist unser Anliegen; da, wo jedes einzelne Wort in der von ihm geschaffenen Komposition seinen bestimmten Platz hat. Diese Arbeit verbindet immer aufs Neue Menschen im Bedürfnis nach dem «Erwachen des Menschen an dem Geistig-Seelischen des andern Menschen», wie es Rudolf Steiner Wochen nach dem Brand des ersten Goetheanum am 27. Februar 1923 in Stuttgart vortrug (GA 257).

### *Autour du mourir*

La deuxième rencontre régionale de la Communauté de travail autour du mourir (branche thématique de la Société anthroposophique) en Suisse romande aura lieu à Lausanne à l'école Rudolf Steiner de Crissier, Bois-Genoud, le samedi 28 octobre 2017 de 14 à 18h. Elle aura comme invitée, Lydia Müller, psychothérapeute et formatrice d'adultes pour l'accompagnement en fin de vie ([www.entrelacs.ch](http://www.entrelacs.ch)). Le thème principal en sera: Les étapes de la naissance – les étapes de la mourance, des seuils à traverser. Une large place sera donnée aux échanges avec la conférencière et au thème de l'accompagnement en fin de vie.

Une participation de 20 CHF est demandée pour couvrir les frais mais ne doit empêcher personne de participer en cas de difficultés financières. Pour recevoir la lettre d'invitation et le programme détaillé, contacter Frédérique List, tel 021 861 10 76/079 589 60 68 ou [frederique.list\[at\]bluewin.ch](mailto:frederique.list[at]bluewin.ch) Pour des questions d'organisation, une inscription est souhaitée.

Wir sind eine Gruppe von Menschen bestehend aus Mitgliedern des Zweiges am Goetheanum wie auch anderer Zweige mit dem gemeinsamen Interesse an dieser Arbeitsweise. Oft kommen zu unseren Arbeitstreffen spontan auch Freunde, die z. B. gerade an einer Tagung am Goetheanum teilnehmen.

In der Zeit der heiligen Nächte 2016/17 und den sich anschliessenden Monaten entfaltete sich der Keim zur Zweiggründung. Damit können wir heute den Schritt der Gründung vollziehen, um kraftvoll zusammen mit allen anderen Zweigen in der Anthroposophischen Gesellschaft zu stehen.

So können wir 1992 den Ausgangspunkt unserer Arbeit sehen und in den vergangenen 25 Jahren das Heranwachsen zum selbstständigen Zweig. Dem Zweig am Goetheanum sind wir

### *Présentation de la biographie de Rudolf Steiner*

avec la carte de vie  
Bernadette Savournin- Cotting  
Les lundis 6, 13, 20 novembre 2017 de  
20h à 22h

Chez le dr R. Grandgirard, 4 ch. du Bochet, 1025 St Sulpice

dankbar, dass er uns eine so lange Zeit mitgetragen hat.

Mit Christian Morgenstern verbinden wir uns mit einer Persönlichkeit im Geiste, welche die Anthroposophie tief verinnerlicht hat. Rudolf Steiner spricht von Christian Morgenstern als einem Mitarbeiter auch über den Tod hinaus. Er «adelt unsere Bewegung» und wird «immer inniger und inniger mit uns verbunden sein» (GA 261, 10. April 1914).

Im Verlauf von Zusammenkünften der Gründungswilligen ist uns der Name für unseren Zweig gekommen. In allseitigem Einverständnis wurden Eugen Faust, Elsbeth Lindenmaier und Liselotte Loertscher als unser erster Vorstand bestimmt.

Eine kleine Gründungsfeier wird am 29. Dezember 2017 im Goetheanum (Nordsaal) um 17 Uhr stattfinden.

Mit einem Dank an alle Beteiligten grüssen wir die Zweigmitglieder in der Schweiz und weltweit.

Im Namen des  
Christian Morgenstern-Zweiges:  
Eugen Faust, Elsbeth Lindenmaier,  
Liselotte Loertscher

### *Cycle d'Art de la Parole 2018*

3<sup>e</sup> année, 4 week-ends intensifs  
avec Serge Maintier  
Quelques nouveaux participants peuvent  
se joindre à ce groupe dynamique.

Lieu: Salle Émeraude de l'Institut La Branche  
Pour inscription: [serge.maintier\[at\]t-online.de](mailto:serge.maintier[at]t-online.de)  
Fixe: 0049 7664 6116776

### *Farbhorizonte*

Bilderausstellung von Michèle Saidi, Katrin Fichtmüller, Johanna Ryser bis 10. Februar 2018 im Paracelsus-Spital Richterswil

Die drei Kunsttherapeutinnen und Malerinnen zeigen Aquarelle und Studien in Licht, Finsternis und Farbe bis zum 10. Februar 2018.

Ausgehend von der anthroposophischen Geisteswissenschaft hat Liane Collot d'herbois durch die Begegnung und Zusammenarbeit mit Ita Wegman eine ganz besondere Ausprägung ihrer künstlerischen Begabung erarbeitet. Ihr Ansatz erweist sich als ausserordentlich fruchtbar und öffnet Zukunftsperspektiven. Dieser Ansatz ist für Michèle Saidi, Colmar, Katrin Fichtmüller, Lausanne, Johanna Ryser, Tamins, zu einem ständigen Erkundungsweg geworden in ihrer jeweils individuellen Entwicklung. Zu dritt haben sie eine Ausbildung für Licht, Finsternis und Farbe ins Leben gerufen.

### *Horizons de couleurs*

Une exposition jusqu'au 10 février 2018 d'aquarelles et études en lumière, ténèbres et couleur selon Liane Collot d'Herbois:  
Michèle Saidi, Katrin Fichtmüller,  
Johanna Ryser.

Paracelsus-Spital Richterswil, Bergstrasse 16, 044 787 21 21, [info\[at\]paracelsus-spital.ch](mailto:info[at]paracelsus-spital.ch), [www.paracelsus-spital.ch](http://www.paracelsus-spital.ch)

## Intervenziun – Exposiziun Alesch Vital

Das künstlerische Schaffen des in Scuol ansässigen Alesch Vital ist sehr vielfältig. Als ehemaliger biodynamischer Bauer (dessen Hof sein Sohn Not als überzeugter Demeter-Landwirt weiterführt) hat er zeit seines Lebens fast alles, was ihm in die Hände kam, in Künstlerisches umgesetzt. Ob Eisenplastik, Fotografie oder seine Aktivitäten als politischer Aktivist: Alesch Vital will aufrütteln und zum Denken anregen. Er exponiert sich aus Liebe zur Schöpfung, will als wohlmeinender Störenfried aus der Wohlstandslethargie wecken. Da Alesch Vital im Oktober 75 wird, ist die bis 28. Oktober 2017 dauernde Werkschau im Spital Scuol auch eine Jubiläumsausstellung. Sie ist täglich zugänglich von 9 bis 18 Uhr.

## Paul Mory

6. septembre 1925 · 15. août 2017

À l'aube du 15 août 2017 Paul Mory de Dornach a passé le seuil de la mort dans sa 92e année. Il a été lecteur de Classe. Paul Mory a dirigé pendant de nombreuses années la Branche Johannes Kepler de Bienne et a été pour beaucoup un bâtisseur de ponts vers l'anthroposophie, à l'occasion de cours d'introduction, de soirées de Branches et dans l'accompagnement du travail de la classe.

Lundi 30 octobre 2017, à 20 h, la Branche Johannes Kepler commémorera la vie et l'activité de Paul Mory. C'est le Docteur Andreas Worel qui conduira la soirée du souvenir.

Johannes Kepler-Zweig, Gerbergasse 19, 2502 Bienne. 052 322 01 26. Inform.: Erika Winkler, 052 397 15 74.

## Paul Mory

6. September 1925 · 15. August 2017

In der Morgenfrühe des 15. August 2017 ist Paul Mory, Dornach, im 92. Lebensjahr durch die Pforte des Todes in die geistige Welt gegangen. Er war als Lektor der Freien Hochschule für Geisteswissenschaft tätig. Paul Mory hat den Johannes Kepler-Zweig Biel viele Jahre geleitet und war vielen ein Brückenbauer zur Anthroposophie, in Einführungskursen, Zweigabenden und in der Betreuung der Hochschularbeit.

Am Montag, 30. Oktober 2017, 20 h, würdigt der Bieler Johannes Kepler-Zweig Paul Morys Leben und Wirken. Dr. Andreas Worel wird durch die Gedenkfeier führen.

Johannes Kepler-Zweig, Gerbergasse 19, 2502 Biel. 052 322 01 26. Ausk.: Erika Winkler, 052 397 15 74.

## Atmosphärisches zur Zeitlage von Marcus Schneider

### Stürmische Zeiten

Seelische und klimatische Katastrophen fegen über die Welt und räumen gewaltig auf: Das ist ein Kennzeichen michaelischer Zeiten. Wie begegnen die Repräsentanten des Geisteslebens solchen Zeiten? Als der Krieg aufstieg über Europa, verstärkte Rudolf Steiner die anthroposophische Arbeit, schuf neue Formen der Kunst, die Eurythmie, arbeitete an sozialen Impulsen. Die Grundsteinlegung zum ersten Goetheanum erfolgte in der Michaelizeit am 20. September. Es war die Rede von einem Keim neuer innerer Orientierungskräfte als Antwort auf den Schrei der Zeit, die orientierungslos dahintamelte.

### Neubeginn nach dem Krieg

Nach dem Zweiten Krieg waltet Suche nach Verständnis, was geschehen war, und Suche, wie es weitergehen sollte. Es erscheinen kurz hintereinander zwei Romanwerke. Sie dokumentieren das Gefühl eines Abschlusses, Zusammenbruchs, leuchten in die Seelenlage der Zeit. Im *Doktor Faustus* zeigt Thomas Mann die Katastrophe eines Künstlerlebens – immer auf dem Hintergrund von Kriegsgräueln und Stimmung der Endzeit. Gleichzeitig arbeitet Hermann Hesse an seinem letzten grossen Werk, *Das Glasperlenspiel*, das ihm 1946 den Nobelpreis einträgt. Darin entwirft der Prophet von Montagnola die Perspektive eines bereits künftigen Zeitalters. Die Werte, Schätze und Höhenflüge der Vergangenheit sind der Öffentlichkeit



entschwunden. Nur in einer abgehobenen Provinz reiner Geister wird damit noch gespielt – in der Form immer neu komponierter Inhalte und genialer Verbindungen, den sinnreichen Glasperlenspielen –, die aber keinen Bezug mehr finden zum Zeitgeschehen.

### Kastalien

Diese Provinz nennt Hesse *Kastalien* – ein Reich der Reinen, Abgeklärten und Orden der Kasteiten. Eigenartige Eigenschaften und Namen begegnen dem Leser. Der Vorstand der Ordensleitung residiert in *Hirsland*; unweit davon liegt die *liebliche Eremitage*, wo die Meister des Glasperlenspiels ihren Meditationen, öffentlichen Glasperlenspiel-Tagungen und -Übungen nachgehen. Deren Traditionen fussen auf jahrhundertalten Überlieferungen – unter anderem eines *Joculator Basiliensis*. Dieser stellt ebenso eine Präfiguration von Bruder Jakob, eine Huldigung an Jakob Burckhardt, dar, wie *Thomas von der Trave*, Grossmeister der Provinz, den Lübecker meint, dem die Welt zu Unrecht nachsage, er sei kühl und wenig kunstsinnig, in Wirklichkeit aber von wachsamster und asketischer Strenge, ein *grosser Arbeiter* – was jene nicht ahnten, die ihn nur von der repräsentativen Seite kannten...

### Geistesart der Meister

Die Meister in *Kastalien* pflegen ein strenges, aber isoliertes Geistesleben. Ihr Spiel ist weder *Philosophie*, noch ist es *Religion*, es ist eine *eigene Disziplin*. Den Lehrern und den Schülern des Glasperlenspiels ist gemeinsam die Vorstellung geläufig, dass ihrer jetzigen Existenz frühere vorangegangen seien, in *anderen Körpern*, zu *anderen Zeiten*, *untern andern Bedingungen*. Man lernt da, *seine eigene Person als Mas-*

*ke, als vergängliches Kleid einer Entelechie zu betrachten*. Im Hintergrund erscheinen Johann Albrecht Bengel, schwäbische Theosophen, Oetinger, Zinzendorff. Jedoch – die Mehrzahl der Bewohner *Kastaliens* lebt in einer politischen Unschuld und *Ahnungslosigkeit*, wie sie dem Gelehrtenstande auch in früheren Epochen nicht selten eigen war – gerade ihre Eliten hielten sehr drauf, die *dünne sublimierte Atmosphäre ihres gelehrt-artistischen Daseins durch nichts trüben zu lassen*.

### Endzeit – eine Grablegung – und Auferstehung

Hier herrscht Endzeitstimmung. Herrscht ein Restleben sinnberaubter Bildung und Wissensbruchstücke – kurz, *man stand schon dicht vor jener grauenhaften Entwertung des Wortes*, dem die Glasperlenspieler ihre Kunst entgegensteuern. Mit leichter Ironie vermerkt Hesse, die Menschen trösten sich mit so ziemlich allabendlichen Vorträgen über Kunst, Geschichte, Gelehrte, Forscher – *über Dichter, deren Werke man niemals gelesen hatte oder zu lesen gesonnen war, Vorträge, die eine Beziehung und Vorbildung stillschweigend voraussetzten, ohne dass diese in den meisten Fällen vorhanden war*. Natürlich steigt immer stärker die Frage auf: Woher bezieht Hesse eigentlich seine Schilderungen Kastaliens? – Dieses selbe Leiden am Zerfall der Werte und Inhalte brachte Rudolf Steiner zum Ausdruck – und wies auf ein Mittel, einen Ausweg hin (12. Dezember 1911): *Dieses Mittel liegt darin, dass Geisteswissenschaft für uns ein Kreuz ist, dass Geisteswissenschaft für uns ein Opfer ist, dass wir sie wirklich so empfinden, dass sie uns fast alles nimmt, was die Menschheit bisher an lebendigem Weltinhalt gehabt hat... Dann steht sie aus dem Grabe auf*.